



**MANUAL DE UTILIZARE
POMPA SUBMERSIBILA INOX 4" CENTRIFUGALA
MULTIETAJATA CU PANOU DE COMANDA**

Date tehnice

Cod produs	674169	674170
Tensiune / Frecventa	230-240V ~ 50Hz	
Putere nominala	1100 W	1500 W
Tip motor	Cu baie de ulei	
Numar turbine	2	3
Bobinaj stator	Cupru	
Debit maxim	2,8 m ³ /h	3,0 m ³ /h
Temperatura lichid	0° – 40° C	
Inaltime maxima pompare	100 m	120 m
Diametru racord refulare	1"	
Densitate maxima particule in suspensie	15g /m ³	
Diametru cablu	(3+1) *1mm ²	(3+1) *1,5mm ²

Va multumim pentru achizitionarea acestui produs Evosanitary, fabricat conform celor mai inalte standarde de siguranta si de functionare.



Avertizare! Pentru siguranta dumneavoastra cititi cu atentie acest manual si instructiunile generale de siguranta inaintea utilizarii echipamentului. Nerespectarea acestor reguli poate avea ca rezultat producerea electrocutarilor, a incendiilor si/sau a ranirilor personale.

Simboluri

Simbolurile utilizate in manual sau pe produs au urmatoarele semnificatii:

	ATENȚIE!		Cititi manualul inainte de utilizare!
	Utilizati numai prize cu impamantare!		Produsul este in conformitate cu standardele de siguranta ale Directivelor Europene
	Produsul nu trebuie aruncat impreuna cu gunoiul menajer. Acesta trebuie dus la centrele specializate de colectare si reciclare a deseurilor electrice.		

Masuri de siguranta generale pentru uneltele electrice

Masuri de siguranta a echipamentului in exploatare



ATENȚIE! Verificati intotdeauna ca tensiunea de alimentare sa corespunda cu cea inscrisa pe placuta uneltei.



Folositi numai prize prevazute cu impamantare care functioneaza corespunzator, conform normelor electrice in vigoare!

- Nu rasuciti cablul electric de alimentare al pompei
- Nu transportati pompa tinand-o de cablul electric si nu trageti de cablul electric pentru a o scoate din priza.
- Tineti cablul electric de alimentare al pompei la distanta fata de sursele de caldura, de petele de ulei, de grasimi, de obiectele ascutite si sursele care emana caldura.
- Verificati stecherul si cablul electric in mod regulat si in caz de deteriorare a acestora apelati la un electrician autorizat.
- Verificati stecherul si cablul electric inainte de fiecare punere in functiune. Nu folositi produsul daca observati deteriorari. Apelati la un electrician autorizat.
- Nu suprasolicitati pompa! Ea poate fi folosita in conditii de siguranta daca sunt respectati parametrii de exploatare care o caracterizeaza. Nu utilizati unelte electrice cu un alt scop fata de cel pentru care sunt destinate.

Zona de lucru

- Este interzis accesul persoanelor neautorizate sau animalelor in zona din jurul locului de functionare a produsului;
- Este interzisa prezenta persoanelor sau animalelor in bazinul de functionare al pompei.

Masuri de siguranta specifice pompei submersibile

- Nu utilizati pompa in puturi, piscine, iazuri sau rezervoare in care sunt persoane sau animale in imediata vecinatate a pompei sau in contact direct cu apa pompata;
- Evitati functionarea pompei in gol;
- Intrucat pompa este foarte silentioasa in exploatare, verificati intotdeauna starea de functionare a pompei pentru a evita accidentele;
- Instalarea pompei trebuie efectuata de catre personal calificat;
- Pentru fixarea pompei cu un cablu de otel sau sfoara PP in pozitia de lucru utilizati inelele cu care este prevazuta. Nu utilizati cablul de alimentare pentru scufundarea si fixarea in pozitia de lucru;
- Asigurati un traseu al cablului de alimentare astfel incat acesta sa fie protejat impotriva riscurilor mecanice (taiere, intindere, presare etc.), factorilor de mediu (fenomene meteorologice de intensitate mare, vant puternic, grindina etc.), contactului cu substante care il pot deteriora (substante corozive, uleiuri etc.) si contactului accidental cu persoane sau animale (acestea il pot calca, intinde, agata etc.).

Service

- Repararea trebuie realizata numai de catre personal autorizat prin inlocuirea cu accesorii si piese de schimb originale pentru a se evita producerea accidentelor datorate reparatiilor;necorespunzatoare.

Domeniu de utilizare

- **Aceasta pompa este destinata transportului apei din fantani, puturi si a micilor lucrari de irigatii agricole sau gradini.**

NU ESTE PROIECTATA PENTRU UZ INDUSTRIAL.



ATENTIE! Pompa este proiectata si construita pentru extragerea lichidelor fara continut de substante explozive si a lichidelor non-agresive chimic si cu densitatea maxima a particulelor de 15g/m³.



ATENTIE! Este strict interzisa pomparea lichidelor inflamabile sau explozive!

Pregatirea pentru punerea in functiune



ATENTIE! IN CAZUL IN CARE APAR ZGOMOTE ANORMALE IN FUNCTIONARE OPRI TI IMEDIAT POMPA SI ADRESATI-VA UNUI SERVICE AUTORIZAT PENTRU CONSTATARI SI REPARATII.



ATENTIE! Deconectati alimentarea cu energie electrica inaintea inceperii oricarei operatiuni de punere in functiune, reglare sau intretinere!



ATENTIE! Folositi numai prize prevazute cu impamantare care functioneaza corespunzator, conform normelor electrice in vigoare!

Zona de lucru:

- Inainte de imersarea pompei in pozitia de lucru asigurati-va ca nu exista nisip sau sedimente solide. In cazul existentei acestora curatati foarte bine amplasamentul pompei.
- Pentru imersarea pompei in pozitia de lucru folositi o sufa, funie sau o cordelina pe care o legati de inelele prezente pe corpul superior al pompei. Nu scufundati pompa in pozitia de lucru tinand-o de cablul de alimentare. Nu legati in niciun fel cablul de alimentare de funia sau cordelina pentru imersare, deoarece acestea se pot lungi in timp, provocand deteriorarea cablului de alimentare. Cablul de alimentare trebuie sa fie in permanenta lejer, netensionat.
- Pentru o functionare corecta, pompa trebuie imersata complet in apa. Functionarea fara apa duce la supraincalzirea pompei si arderea motorului.
- Pompa functioneaza in pozitie verticala.
- Pozitionati pompa la cel putin 0,5 m desupra bazei amplasamentului astfel incat depunerile ulterioare de sedimente sa nu afecteze buna functionare a pompei.
- Este foarte important ca nivelul apei sa nu coboare niciodata sub corpul pompei.
- **PERICOL DE INGHET!** In situatia in care pompa ramane inactiva la temperaturi sub 0°C, asigurati-va ca nu exista apa reziduala care poate ingheta si prin urmare poate distruge componentele pompei.

Conexiune hidraulica

- Se face utilizand tubulatura rigida sau flexibila din metal sau plastic.
- Utilizati tubulaturi cu un diametru interior cel putin egal cu cel al pompei, pentru evitarea scaderii performantelor pompei si aparitiei colmatarii.
- Dimensiunile amplasamentului pompei trebuie calculate in stransa legatura cu volumul estimat de apa si cu debitul pompei, pentru evitarea unei frecvente prea mari de porniri ale pompei. Pompa nu trebuie supusa la mai mult de 30 cicluri de pornire pe ora pentru evitarea supraincalzirii motorului.

Conexiune electrica

- Conectati pompa la un circuit electric dedicat, cu impamantare functionala.
- Aceste pompe cu motoare monofazate sunt dotate cu protecte termica si pot fi conectate direct la retea.

Curatare si intretinere



ATENTIE! Inainte de orice interventie asupra echipamentului, deconectati alimentarea cu energie electrica de la retea.

Intretinere

Echipamentul nostru a fost proiectat astfel incat sa poata fi utilizat pentru o perioada indelungata cu un minimum de intretinere. Dupa o functionare de 3000 de ore este necesara inlocuirea uleiului de lubrifiere (ulei mecanic nr.3 sau nr. 10 cu grad de umplere de pana la 80% din volum); contactati un punct de service autorizat.

Depozitare

- Depozitati pompa intr-un spatiu inaccesibil copiilor intr-o pozitie stabila si sigura intr-un loc fara praf sau supus vibratiilor, evitand temperaturile prea ridicate sau prea scazute.
- Protejati pompa fata de actiunea directa a razelor solare si pastrati-o intr-un loc intunecos, daca este posibil.

Caratteristica H (m col H₂O) – Q (l/ min) a pompei 4KSM 150

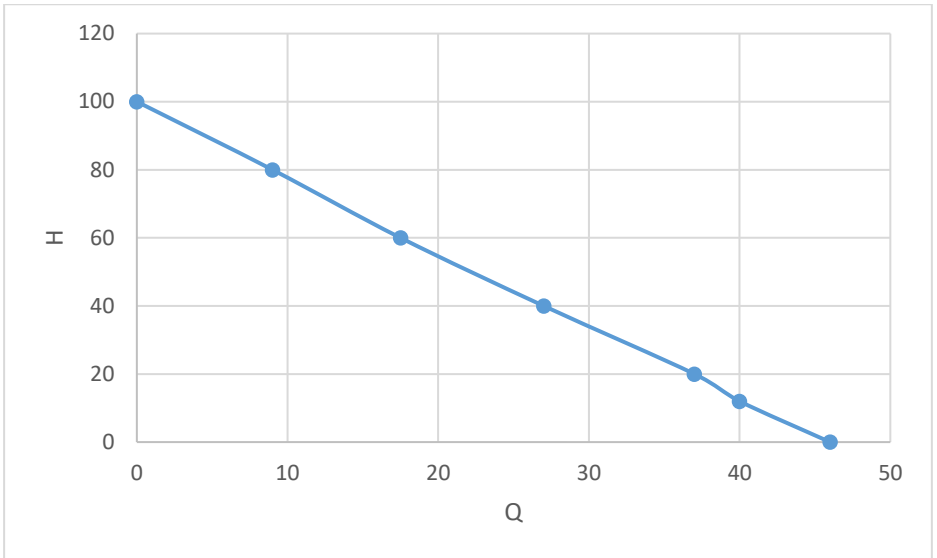

Caratteristica H (m col H₂O) – Q (l/ min) a pompei 4KSM 200

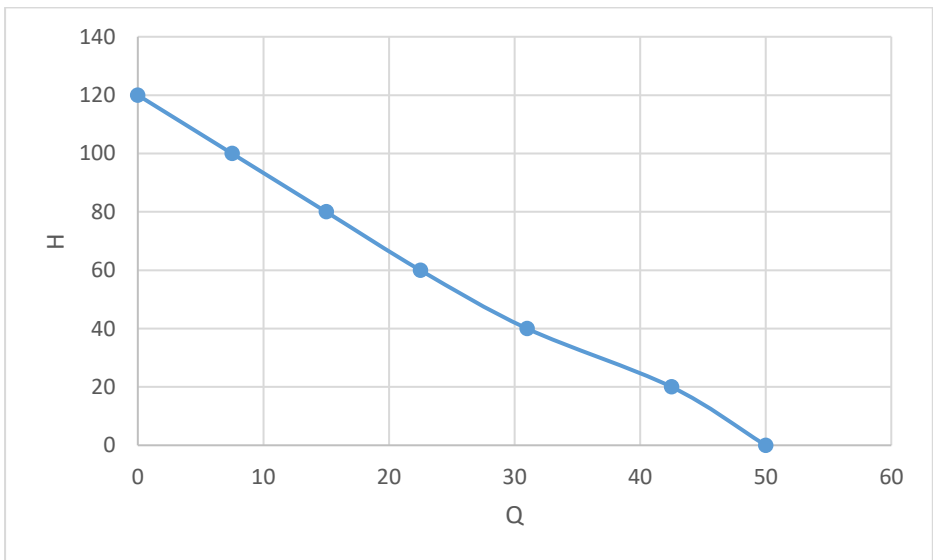

Exemplu schema montaj

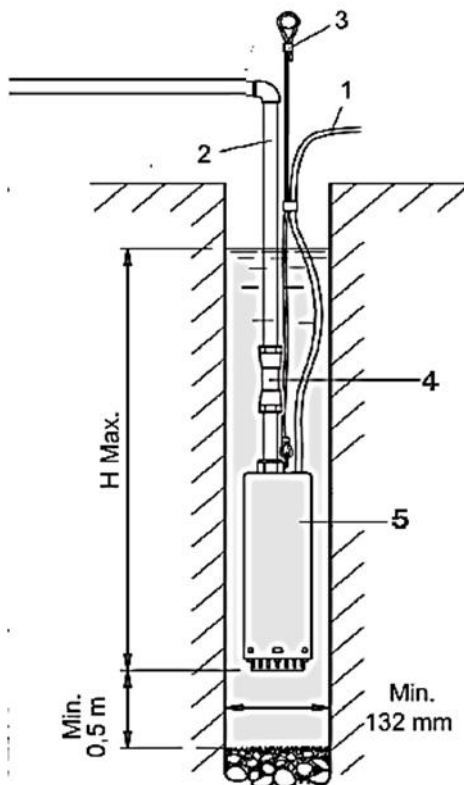

- 1 Cablu electric
- 2 Conducta refulare 1"
- 3 Funie de siguranta
- 4 Supapa de sens
- 5 Pompa submersibila

Suplimentar pentru functionare in regim de hidrofor:

- Rezervor
- Manometru
- Presostat
- Racord cu 5 cai



Acest produs este un echipament electric si electronic (EEE). Conform prevederilor Directivei 2012/19/UE si OUG 5/2015, este interzisa eliminarea deseurilor de echipamente electrice si electronice (DEEE) ca deseuri municipale nesortate. Acestea pot afecta mediul si sanatatea umana ca urmare a prezentei substantelor periculoase pe care le contin. Predati DEEE la un centru autorizat de colectare si reciclare a DEEE.



USER MANUAL
STAINLESS STEEL 4" MULTISTAGE CENTRIFUGAL
SUBMERSIBLE PUMP WITH CONTROL PANEL

Technical data

Product code	674169	674170
Voltage / Frequency	230-240V ~ 50Hz	
Nominal power	1100W	1500W
Engine type	With oil bath	
Number of turbines	2 3	
Stator winding	Copper	
Maximum flow rate	2.8 m ³ / h	3.0 m ³ / h
Liquid temperature	0° – 40° C	
Maximum pumping height	100 m	120 m
Discharge connection diameter	1"	
Maximum density of suspended particles	15g/ m ³	
Cable diameter	(3+1) *1mm ²	(3+1) *1.5mm ²

Thank you for purchasing this Evosanitary product, manufactured to the highest safety and performance standards.



Warning ! For your safety, carefully read this manual and the general safety instructions before using the equipment. Failure to follow these rules may result in electric shock, fire and/or personal injury.

symbols

The symbols used in the manual or on the product have the following meanings:

	CAREFUL!		Read the manual before use!
	Use only grounded sockets.		The product complies with the safety standards of the European Directives.
	This product is electrical and electronic equipment (EEE) and is subject to separate collection. Hand over waste electrical and electronic equipment (WEEE) only to authorized WEEE collection and recycling centers.		

General safety precautions for power tools

Safety measures for equipment in operation



WARNING! Always check that the supply voltage corresponds to that indicated on the tool's rating plate.



Use only properly functioning grounded sockets, in accordance with the electrical regulations in force!

- Do not twist the pump's electrical power cable.
- Do not carry the pump by the power cord and do not pull on the power cord to unplug it.
- Keep the pump's electrical power cable away from heat sources, oil stains, grease, sharp objects and sources that emit heat.
- Check the plug and electrical cable regularly and in case of damage, contact an authorized electrician.
- Check the plug and the electrical cable before each use. Do not use the product if you notice any damage. Contact a qualified electrician.
- Do not overload the pump! It can be used safely if the operating parameters that characterize it are respected. Do not use power tools for a purpose other than that for which they are intended.

Work area

- Access to unauthorized persons or animals in the area around the product's operating location is prohibited ;
- The presence of people or animals in the pump's operating basin is prohibited.

Safety measures specific to the submersible pump

- Do not use the pump in wells, swimming pools, ponds or tanks where there are people or animals in the immediate vicinity of the pump or in direct contact with the pumped water;
- Avoid running the pump empty;
- Since the pump is very quiet in operation, always check the pump's operating status to avoid accidents;
- The pump installation must be carried out by qualified personnel;
- To secure the pump with a steel cable or PP rope in the working position, use the rings provided. Do not use the power cable for submerging and securing in the working position;
- Ensure that the power cable is routed so that it is protected against mechanical risks (cutting, stretching, pressing, etc.), environmental factors (high intensity weather phenomena, strong wind, hail, etc.), contact with substances that may damage it (corrosive substances, oils, etc.) and accidental contact with people or animals (they may step on it, stretch it, hang on it, etc.).

servicing

- Repairs must only be carried out by authorized personnel by replacing with original accessories and spare parts to avoid accidents due to improper repairs.

Field of use

- This pump is intended for transporting water from fountains, wells and small agricultural or garden irrigation works.

NOT DESIGNED FOR INDUSTRIAL USE .



ATTENTION! The pump is designed and built for the extraction of liquids without explosive substances and chemically non-aggressive liquids and with a maximum particle density of 15g/ m³ .



WARNING! It is strictly forbidden to pump flammable or explosive liquids!

Preparation for commissioning



ATTENTION! IF ABNORMAL NOISES OCCUR DURING OPERATION, STOP THE PUMP IMMEDIATELY AND CONTACT AN AUTHORIZED SERVICE FOR INSPECTION AND REPAIRS.



ATTENTION! Disconnect the power supply before starting any commissioning, adjustment or maintenance operation!



WARNING! Use only properly functioning grounded sockets, in accordance with the electrical regulations in force!

Work area:

- Before immersing the pump in the working position, make sure that there is no sand or

solid sediment. If there is, clean the pump location very well.

- To immerse the pump in the working position, use a rope, rope or cord that you tie to the rings present on the upper body of the pump. Do not immerse the pump in the working position by holding it by the power cable. Do not tie the power cable in any way to the rope or cord for immersion, as these can lengthen over time, causing damage to the power cable. The power cable must always be loose, not tensioned.
- For correct operation, the pump must be completely immersed in water. Operation without water will cause the pump to overheat and burn out the motor.
- The pump operates in a vertical position.
- Position the pump at least 0.5 m above the base of the site so that subsequent sediment deposits do not affect the proper functioning of the pump.
- It is very important that the water level never drops below the pump body.
- **FREEZE HAZARD** ! If the pump remains inactive at temperatures below 0°C, make sure that there is no residual water that could freeze and therefore destroy the pump components.

Hydraulic connection

- It is done using rigid or flexible metal or plastic tubing.
- Use pipes with an internal diameter at least equal to that of the pump, to avoid a decrease in pump performance and the occurrence of clogging.
- The dimensions of the pump location must be calculated in close connection with the estimated water volume and the pump flow rate, to avoid too high a frequency of pump starts. The pump must not be subjected to more than 30 start cycles per hour to avoid overheating of the motor.

Electrical connection

- Connect the pump to a dedicated electrical circuit with functional grounding.
- These pumps with single-phase motors are equipped with thermal protection and can be connected directly to the network.

Cleaning and maintenance



WARNING! Before any intervention on the equipment, disconnect the power supply from the mains.

Maintenance

Our equipment has been designed to be used for a long period of time with a minimum of maintenance. After 3000 hours of operation, it is necessary to replace the lubricating oil (mechanical oil no. 3 or no. 10 with a filling level of up to 80% of the volume) ; contact an authorized service point.

Storage

- Store the pump in a space inaccessible to children in a stable and safe position in a place free from dust or vibration, avoiding temperatures that are too high or too low.
- Protect the pump from direct sunlight and store it in a dark place, if possible.

Characteristic H (m col H₂O) – Q (l/min) of the 4KSM 150 pump

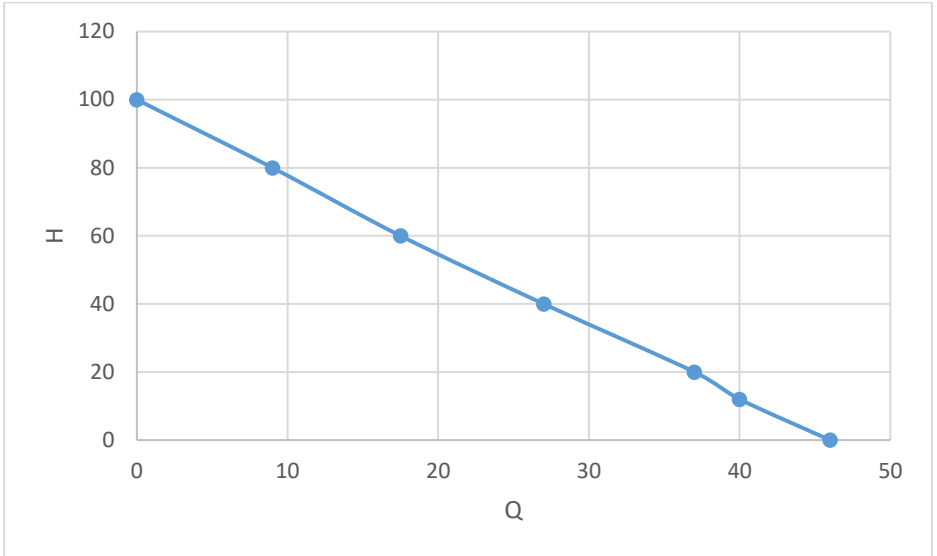

Characteristic H (m col H₂O) – Q (l/min) of the 4KSM 200 pump

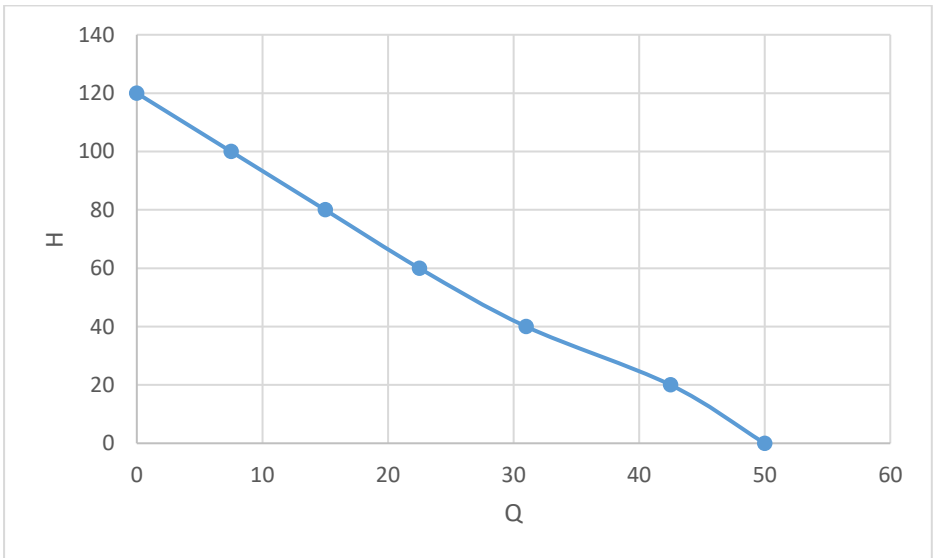

Example of assembly diagram

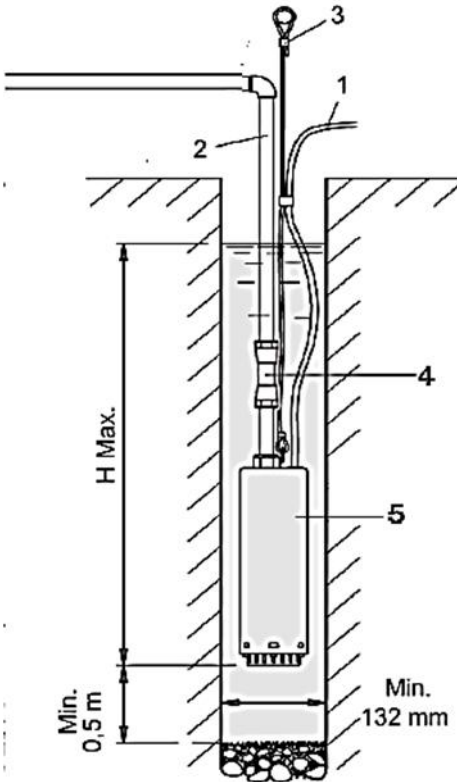

- 1 Power cable
- 2 Discharge pipe 1"
3. Safety rope
4. Check valve
5. Submersible pump

Additional for operation in booster mode:

- Tank
- Manometer
- Pressure switch
- 5-way connection



This product is electrical and electronic equipment (EEE). In accordance with Directive 2012/19/EU on waste electrical and electronic equipment (WEEE), this product must not be disposed of with unsorted municipal waste. Improper disposal may have negative effects on the environment and human health due to the potentially hazardous substances it contains. At the end of its working life, the product must be handed over to an authorised collection point for the recycling of electrical and electronic equipment, in accordance with applicable legislation and national waste management requirements.



MANUALE UTENTE

Pompa sommersa centrifuga multistadio da 4" in acciaio inox con pannello di controllo.

Dati tecnici

Codice prodotto	674169	674170
Tensione / Frequenza	230-240 V ~ 50 Hz	
Potenza nominale	1100W	1500W
Tipo di motore	Con bagno d'olio	
Numero di turbine	2	3
Avvolgimento dello statore	Rame	
Portata massima	2,8 m ³ / h	3,0 m ³ / h
Temperatura del liquido	0° – 40° C	
Altezza massima di pompaggio	100 m	120 m
Diametro della connessione di scarico	1"	
Densità massima di particelle sospese	15 g/ m ³	
Diametro del cavo	(3+1) *1mm ²	(3+1) ₂ *1,5 mm

Grazie per aver acquistato questo prodotto Evosanitary, realizzato secondo i più elevati standard di sicurezza e prestazioni.



Attenzione ! Per la vostra sicurezza, leggete attentamente questo manuale e le istruzioni generali di sicurezza prima di utilizzare l'apparecchiatura. La mancata osservanza di queste regole può provocare scosse elettriche, incendi e/o lesioni personali.

simboli

I simboli utilizzati nel manuale o sul prodotto hanno i seguenti significati:

	ATTENTA!		Leggere il manuale prima dell'uso!
	Utilizzare esclusivamente prese con messa a terra.		Il prodotto è conforme agli standard di sicurezza delle direttive europee.
	Questo prodotto è un'apparecchiatura elettrica ed elettronica (AEE) ed è soggetto a raccolta differenziata. Consegnare i rifiuti di apparecchiature elettriche ed elettroniche (RAEE) esclusivamente ai centri autorizzati di raccolta e riciclaggio dei RAEE.		

Precauzioni generali di sicurezza per gli utensili elettrici

Misure di sicurezza per le apparecchiature in funzione



ATTENZIONE! Verificare sempre che la tensione di alimentazione corrisponda a quella indicata sulla targhetta dati dell'utensile.



Utilizzare esclusivamente prese con messa a terra funzionanti e conformi alle normative elettriche vigenti!

- Non attorcigliare il cavo di alimentazione elettrica della pompa.
- Non trasportare la pompa tenendola per il cavo di alimentazione e non tirare il cavo di alimentazione per scollegarla.
- Tenere il cavo di alimentazione elettrica della pompa lontano da fonti di calore, macchie d'olio, grasso, oggetti appuntiti e fonti che emettono calore.
- Controlla regolarmente la spina e il cavo elettrico e, in caso di danni, contatta un elettricista autorizzato.
- Prima di ogni utilizzo, controllare la spina e il cavo elettrico. Non utilizzare il prodotto in caso di danni. Contattare un elettricista qualificato.
- Non sovraccaricare la pompa! Può essere utilizzata in sicurezza se si rispettano i parametri di funzionamento che la caratterizzano. Non utilizzare utensili elettrici per scopi diversi da quelli per cui sono stati progettati.

Area di lavoro

- L'accesso di persone o animali non autorizzati all'area circostante il luogo di funzionamento del prodotto è vietato ;
- È vietata la presenza di persone o animali nella vasca di azionamento della pompa.

Misure di sicurezza specifiche per la pompa sommersa

- Non utilizzare la pompa in pozzi, piscine, stagni o serbatoi in cui siano presenti persone o animali nelle immediate vicinanze della pompa o a diretto contatto con l'acqua pompata;
- Evitare di far funzionare la pompa a vuoto;
- Poiché la pompa è molto silenziosa durante il funzionamento, è sempre necessario verificarne lo stato di funzionamento per evitare incidenti;
- L'installazione della pompa deve essere effettuata da personale qualificato;
- Per fissare la pompa in posizione di lavoro con un cavo d'acciaio o una fune in PP, utilizzare gli anelli in dotazione. Non utilizzare il cavo di alimentazione per immergere e fissare la pompa in posizione di lavoro;
- Assicurarsi che il cavo di alimentazione sia posizionato in modo da proteggerlo da rischi meccanici (tagli, stiramenti, schiacciamenti, ecc.), fattori ambientali (fenomeni meteorologici intensi, vento forte, grandine, ecc.), contatto con sostanze che potrebbero danneggiarlo (sostanze corrosive, oli, ecc.) e contatto accidentale con persone o animali (che potrebbero calpestarlo, stirarlo, appenderlo, ecc.).

servizio

- Le riparazioni devono essere eseguite esclusivamente da personale autorizzato, utilizzando accessori e ricambi originali, al fine di evitare incidenti dovuti a riparazioni improprie.

Campo di applicazione

- Questa pompa è destinata al trasporto di acqua da fontane, pozzi e piccoli impianti di irrigazione agricoli o da giardino.

NON PROGETTATO PER USO INDUSTRIALE .



ATTENZIONE! La pompa è progettata e costruita per l'estrazione di liquidi privi di sostanze esplosive e liquidi chimicamente non aggressivi con una densità massima di particelle di 15 g/ m³ .



ATTENZIONE! È severamente vietato pompare liquidi infiammabili o esplosivi!

Preparazione per la messa in servizio



ATTENZIONE! IN CASO DI RUMORI ANOMALI DURANTE IL FUNZIONAMENTO, ARRESTARE IMMEDIATAMENTE LA POMPA E CONTATTARE UN SERVIZIO AUTORIZZATO PER CONTROLLO E RIPARAZIONI.



ATTENZIONE! Scollegare l'alimentazione prima di iniziare qualsiasi operazione di messa in servizio, regolazione o manutenzione!



ATTENZIONE! Utilizzare esclusivamente prese con messa a terra funzionanti, in conformità con le normative elettriche vigenti!

Area di lavoro:

- Prima di immergere la pompa nella posizione di lavoro, assicurarsi che non vi siano sabbia o sedimenti solidi. In caso contrario, pulire accuratamente l'area in cui si trova la pompa.
- Per immergere la pompa in posizione di lavoro, utilizzare una corda o un cordino da legare agli anelli presenti sulla parte superiore della pompa. Non immergere la pompa in posizione di lavoro tenendola per il cavo di alimentazione. Non legare in alcun modo il cavo di alimentazione alla corda o al cordino per l'immersione, poiché questi potrebbero allungarsi nel tempo e danneggiare il cavo. Il cavo di alimentazione deve essere sempre allentato, non teso.
- Per un corretto funzionamento, la pompa deve essere completamente immersa nell'acqua. Il funzionamento senza acqua provocherà il surriscaldamento della pompa e il danneggiamento del motore.
- La pompa funziona in posizione verticale.
- Posizionare la pompa ad almeno 0,5 m al di sopra del livello del terreno, in modo che eventuali depositi di sedimenti successivi non ne compromettano il corretto funzionamento.
- È fondamentale che il livello dell'acqua non scenda mai al di sotto del corpo della pompa.
- **PERICOLO DI GELO !** Se la pompa rimane inattiva a temperature inferiori a 0°C, assicurarsi che non vi sia acqua residua che potrebbe congelare e quindi danneggiare i componenti della pompa.

Collegamento idraulico

- Si effettua utilizzando tubi metallici o di plastica, rigidi o flessibili.
- Utilizzare tubi con un diametro interno almeno pari a quello della pompa, per evitare una diminuzione delle prestazioni della pompa e il verificarsi di ostruzioni.
- Le dimensioni del luogo di installazione della pompa devono essere calcolate in stretta correlazione con il volume d'acqua stimato e la portata della pompa, per evitare un'eccessiva frequenza di avvio. La pompa non deve essere sottoposta a più di 30 cicli di avvio all'ora per evitare il surriscaldamento del motore.

Collegamenti elettrici

- Collegare la pompa a un circuito elettrico dedicato con messa a terra funzionante.
- Queste pompe con motori monofase sono dotate di protezione termica e possono essere collegate direttamente alla rete.

Pulizia e manutenzione



ATTENZIONE! Prima di intervenire sull'apparecchiatura, scollegare l'alimentazione dalla rete elettrica.

Manutenzione

Le nostre apparecchiature sono state progettate per un utilizzo prolungato con una manutenzione minima. Dopo 3000 ore di funzionamento, è necessario sostituire l'olio lubrificante (olio meccanico n. 3 o n. 10 con un livello di riempimento fino all'80% del volume) ; contattare un centro di assistenza autorizzato.

Magazzinaggio

- Conservare la pompa in un luogo inaccessibile ai bambini, in una posizione stabile e sicura, al riparo da polvere e vibrazioni, evitando temperature troppo alte o troppo basse.
- Proteggete la pompa dalla luce solare diretta e, se possibile, conservatela in un luogo buio.

Caratteristica H (m col H₂O) – Q (l/min) della pompa 4KSM 150

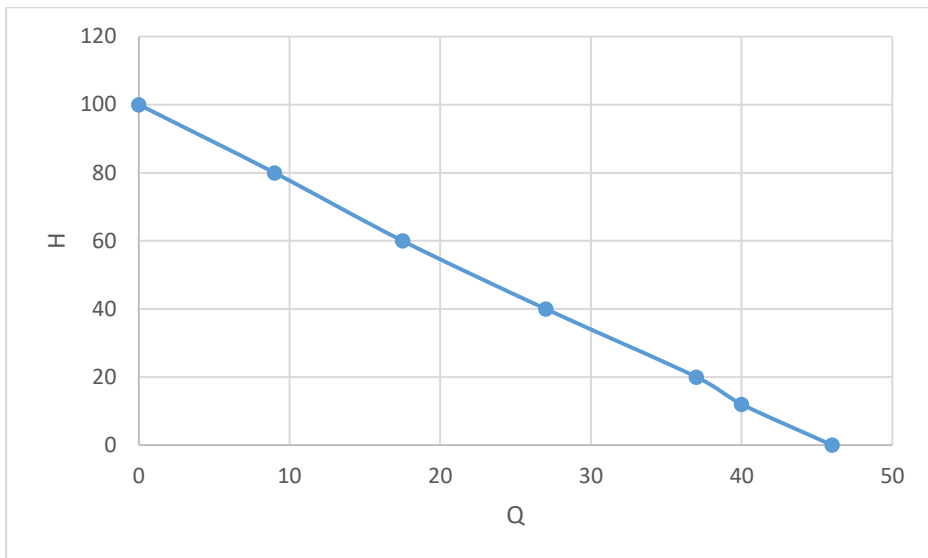

Caratteristica H (m col H₂O) – Q (l/min) della pompa 4KSM 200

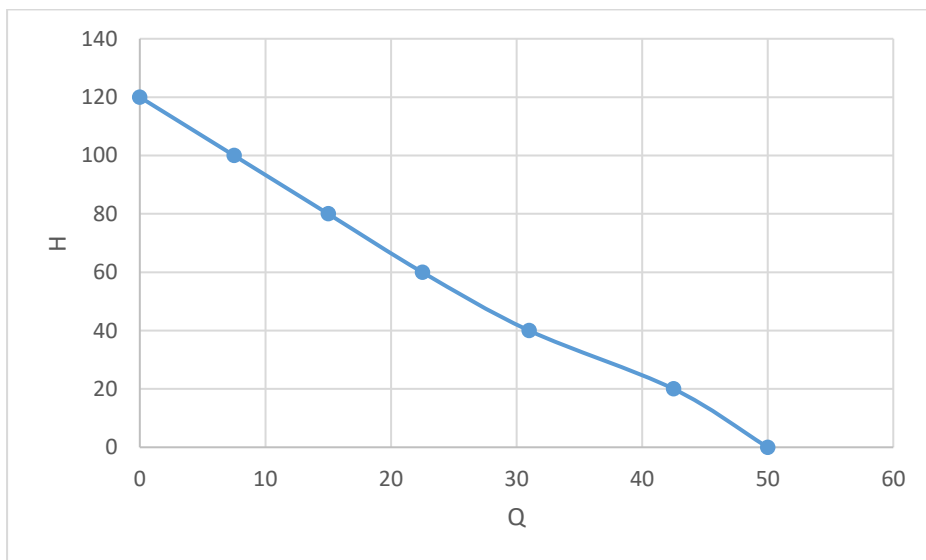

Esempio di schema di assemblaggio

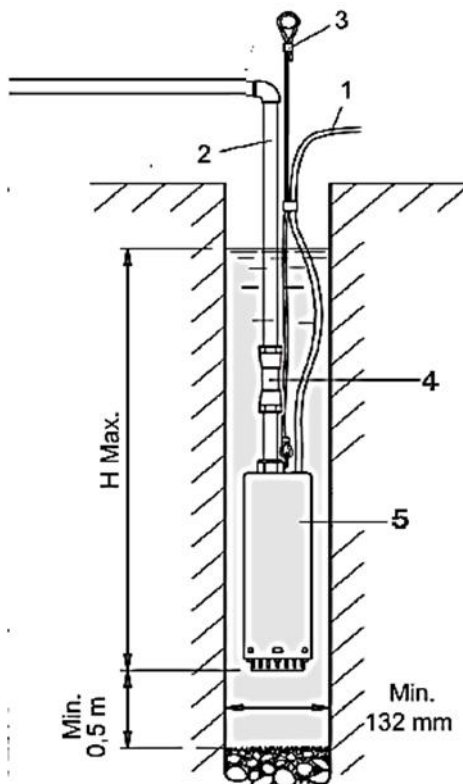

- 1 cavo di alimentazione
- 2 Tubo di scarico da 1"
3. Corda di sicurezza
4. Valvola di ritegno
5. Pompa sommergibile

Ulteriori informazioni per il funzionamento in modalità booster:

- Cisterna
- Manometro
- Pressostato
- Connessione a 5 vie



Questo prodotto è un'apparecchiatura elettrica ed elettronica (AEE). In conformità alla Direttiva 2012/19/UE sui rifiuti di apparecchiature elettriche ed elettroniche (RAEE), questo prodotto non deve essere smaltito con i rifiuti urbani indifferenziati. Uno smaltimento improprio può avere effetti negativi sull'ambiente e sulla salute umana a causa delle sostanze potenzialmente pericolose che contiene. Al termine del suo ciclo di vita, il prodotto deve essere consegnato a un punto di raccolta autorizzato per il riciclaggio delle apparecchiature elettriche ed elettroniche, in conformità alla legislazione vigente e alle normative nazionali in materia di gestione dei rifiuti.



**MANUAL DE USUARIO
BOMBA CENTRÍFUGA SUMERGIBLE MULTITETAPA DE
ACERO INOXIDABLE DE 4 PULGADAS CON PANEL
DE CONTROL**

Datos técnicos

Código de producto	674169	674170
Voltaje / Frecuencia	230-240V ~ 50Hz	
Potencia nominal	1100 W	1500 W
Tipo de motor	Con baño de aceite	
Número de turbinas	2	3
Bobinado del estator	Cobre	
Caudal máximo	2,8 m ³ / h	3,0 m ³ / h
Temperatura del líquido	0° – 40° C	
Altura máxima de bombeo	100 metros	120 metros
Diámetro de la conexión de descarga	1"	
Densidad máxima de partículas en suspensión	15 g/ m ³	
Diámetro del cable	(3+1) *1 mm ²	(3+1) ₂ *1,5 mm

Gracias por adquirir este producto Evosanitary, fabricado con los más altos estándares de seguridad y rendimiento.



Advertencia ! Por su seguridad, lea atentamente este manual y las instrucciones generales de seguridad antes de utilizar el equipo. El incumplimiento de estas normas puede provocar descargas eléctricas, incendios y/o lesiones personales.

Símbolos

Los símbolos utilizados en el manual o en el producto tienen los siguientes significados:

	¡TENER CUIDADO!		¡Lea el manual antes de usarlo!
	Utilice únicamente enchufes con toma de tierra.		El producto cumple con las normas de seguridad de las directivas europeas.
	Este producto es un aparato eléctrico y electrónico (AEE) y está sujeto a recogida selectiva. Deseche los residuos de aparatos eléctricos y electrónicos (RAEE) únicamente en los centros autorizados de recogida y reciclaje de RAEE.		

Precauciones generales de seguridad para herramientas eléctricas

Medidas de seguridad para los equipos en funcionamiento



¡ADVERTENCIA! Compruebe siempre que la tensión de alimentación coincide con la indicada en la placa de características de la herramienta.



Utilice únicamente enchufes con toma de tierra que funcionen correctamente, de acuerdo con la normativa eléctrica vigente.

- No retuerza el cable de alimentación eléctrica de la bomba.
- No transporte la bomba sujetándola por el cable de alimentación ni tire del cable de alimentación para desenchufarla.
- Mantenga el cable de alimentación eléctrica de la bomba alejado de fuentes de calor, manchas de aceite, grasa, objetos punzantes y fuentes que emitan calor.
- Revise periódicamente el enchufe y el cable eléctrico y, en caso de daños, póngase en contacto con un electricista autorizado.
- Compruebe el enchufe y el cable eléctrico antes de cada uso. No utilice el producto si observa algún daño. Póngase en contacto con un electricista cualificado.
- ¡No sobrecargue la bomba! Puede utilizarse de forma segura si se respetan los parámetros de funcionamiento que la caracterizan. No utilice las herramientas eléctricas para fines distintos a los previstos.

Área de trabajo

- Se prohíbe el acceso de personas o animales no autorizados en el área que rodea la ubicación de operación del producto ;
- Se prohíbe la presencia de personas o animales en el depósito de funcionamiento de la bomba.

Medidas de seguridad específicas para la bomba sumergible

- No utilice la bomba en pozos, piscinas, estanques o depósitos donde haya personas o animales en las inmediaciones de la bomba o en contacto directo con el agua bombeada;
- Evite hacer funcionar la bomba en vacío;
- Dado que la bomba funciona de forma muy silenciosa, compruebe siempre su estado de funcionamiento para evitar accidentes;
- La instalación de la bomba debe ser realizada por personal cualificado;
- Para asegurar la bomba con un cable de acero o cuerda de PP en la posición de trabajo, utilice los anillos provistos. No utilice el cable de alimentación para sumergirla y asegurarla en la posición de trabajo;
- Asegúrese de que el cable de alimentación esté tendido de forma que quede protegido contra riesgos mecánicos (cortes, estiramientos, presiones, etc.), factores ambientales (fenómenos meteorológicos de alta intensidad, viento fuerte, granizo, etc.), contacto con sustancias que puedan dañarlo (sustancias corrosivas, aceites, etc.) y contacto accidental con personas o animales (que puedan pisarlo, estirarlo, colgarse de él, etc.).

servicio

- Las reparaciones solo deben ser realizadas por personal autorizado, utilizando accesorios y repuestos originales para evitar accidentes debidos a reparaciones incorrectas.

Campo de uso

- Esta bomba está diseñada para transportar agua desde fuentes, pozos y pequeños sistemas de riego agrícola o de jardines.

NO DISEÑADO PARA USO INDUSTRIAL .



¡ATENCIÓN! La bomba está diseñada y construida para la extracción de líquidos sin sustancias explosivas y líquidos químicamente no agresivos y con una densidad máxima de partículas de 15 g/ m³ .



¡ADVERTENCIA! ¡Está estrictamente prohibido bombear líquidos inflamables o explosivos!

Preparación para la puesta en servicio



¡ATENCIÓN! SI SE PRODUCEN RUIDOS ANORMALES DURANTE EL FUNCIONAMIENTO, DETENGA LA BOMBA INMEDIATAMENTE Y CONTACTE CON UN SERVICIO TÉCNICO AUTORIZADO PARA SU INSPECCIÓN Y REPARACIÓN.



¡ATENCIÓN! ¡Desconecte la alimentación eléctrica antes de iniciar cualquier operación de puesta en marcha, ajuste o mantenimiento!



¡ADVERTENCIA! Utilice únicamente enchufes con toma de tierra que funcionen correctamente, de acuerdo con la normativa eléctrica vigente.

Área de trabajo:

- Antes de colocar la bomba en posición de funcionamiento, asegúrese de que no haya arena ni sedimentos sólidos. Si los hay, limpie muy bien la zona donde se encuentra la bomba.
- Para sumergir la bomba en posición de trabajo, utilice una cuerda o cordón que se ate a los anillos ubicados en la parte superior de la bomba. No sumerja la bomba sujetándola por el cable de alimentación. No ate el cable de alimentación a la cuerda o cordón, ya que estos pueden alargarse con el tiempo y dañar el cable. El cable de alimentación debe permanecer siempre suelto, sin tensión.
- Para un funcionamiento correcto, la bomba debe estar completamente sumergida en agua. Si funciona sin agua, se sobrecalentará y el motor se quemará.
- La bomba funciona en posición vertical.
- Coloque la bomba al menos a 0,5 m por encima de la base del terreno para que los depósitos de sedimentos posteriores no afecten al correcto funcionamiento de la bomba.
- Es muy importante que el nivel del agua nunca descienda por debajo del cuerpo de la bomba.
- **¡PELIGRO DE CONGELACIÓN !** Si la bomba permanece inactiva a temperaturas inferiores a 0°C, asegúrese de que no haya agua residual que pueda congelarse y dañar sus componentes.

Conexión hidráulica

- Se realiza utilizando tubos rígidos o flexibles de metal o plástico.
- Utilice tuberías con un diámetro interno al menos igual al de la bomba, para evitar una disminución del rendimiento de la bomba y la aparición de obstrucciones.
- Las dimensiones de la ubicación de la bomba deben calcularse en estrecha relación con el volumen de agua estimado y el caudal de la bomba, para evitar una frecuencia de arranque excesiva. La bomba no debe someterse a más de 30 ciclos de arranque por hora para evitar el sobrecalentamiento del motor.

Conexión eléctrica

- Conecte la bomba a un circuito eléctrico exclusivo con conexión a tierra funcional.
- Estas bombas con motores monofásicos están equipadas con protección térmica y se pueden conectar directamente a la red eléctrica.

Limpieza y mantenimiento



¡ADVERTENCIA! Antes de realizar cualquier intervención en el equipo, desconecte la alimentación eléctrica de la red.

Mantenimiento

Nuestros equipos han sido diseñados para un uso prolongado con un mantenimiento mínimo. Tras 3000 horas de funcionamiento, es necesario cambiar el aceite lubricante (aceite mecánico n.º 3 o n.º 10, con un nivel de llenado de hasta el 80 % del volumen) ; contacte con un centro de servicio autorizado.

Almacenamiento

- Guarde la bomba en un lugar inaccesible para los niños, en una posición estable y segura, en un sitio libre de polvo o vibraciones, evitando temperaturas demasiado altas o demasiado bajas.
- Proteja la bomba de la luz solar directa y, si es posible, guárdela en un lugar oscuro.

Características H (m col H2O) – Q (l/min) de la bomba 4KSM 150

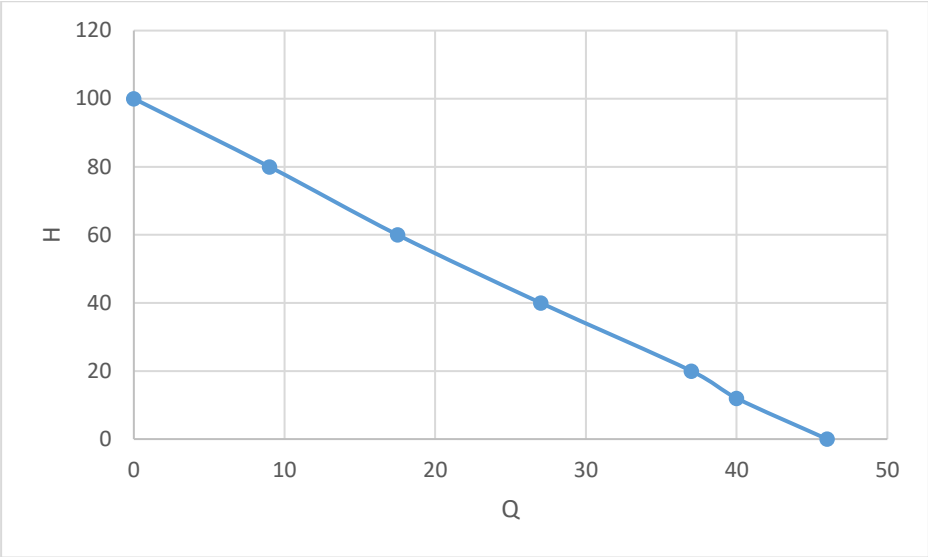

Características H (m col H2O) – Q (l/min) de la bomba 4KSM 200

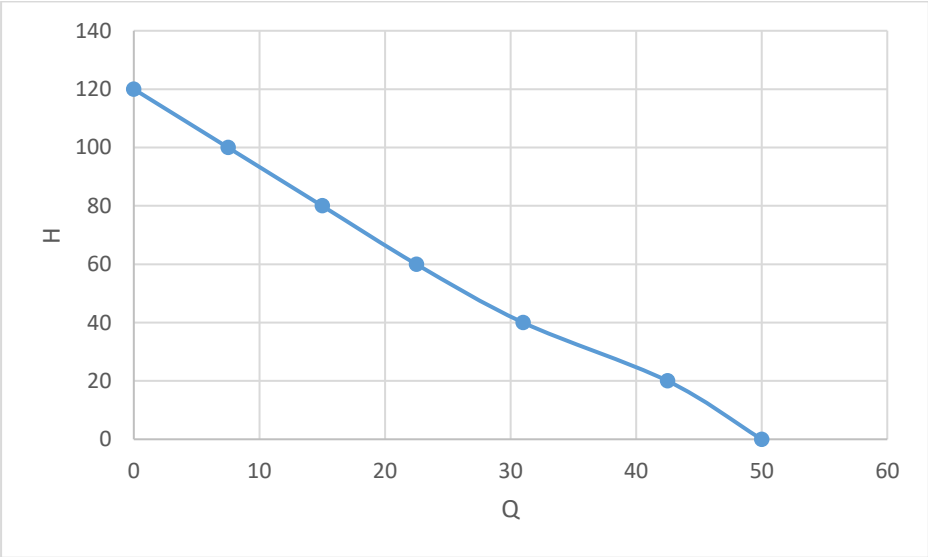

Ejemplo de diagrama de ensamblaje

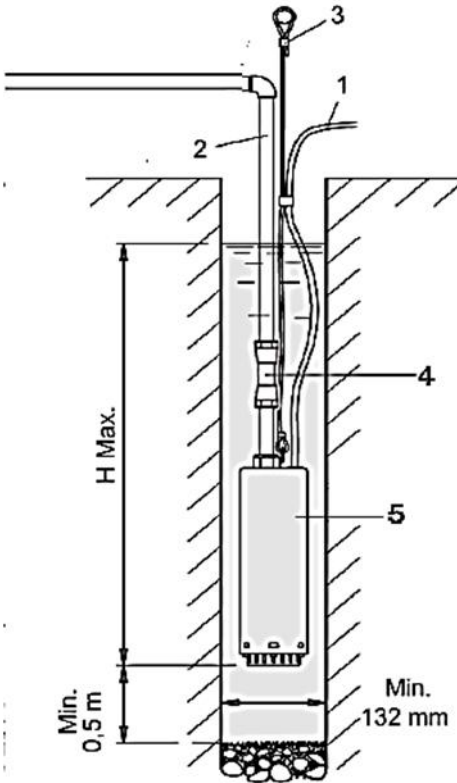

- 1 cable de alimentación
- 2 Tubo de descarga de 1"
3. Cuerda de seguridad
4. Válvula de retención
5. Bomba sumergible

Información adicional para el funcionamiento en modo amplificador:

- Tanque
- Manómetro
- Interruptor de presión
- Conexión de 5 vías



Este producto es un aparato eléctrico y electrónico (AEE). De conformidad con la Directiva 2012/19/UE sobre residuos de aparatos eléctricos y electrónicos (RAEE), este producto no debe desecharse con los residuos municipales no clasificados. Su eliminación inadecuada puede tener efectos negativos sobre el medio ambiente y la salud humana debido a las sustancias potencialmente peligrosas que contiene. Al final de su vida útil, el producto debe entregarse en un punto de recogida autorizado para el reciclaje de aparatos eléctricos y electrónicos, de acuerdo con la legislación aplicable y la normativa nacional de gestión de residuos.



**FELHASZNÁLÓI KÉZIKÖNYV
4"-OS ROZSDAMENTES ACÉL TÖBBFOKOZATÚ
CENTRIFUGÁLIS MERÜLŐSZIVATTYÚ
VEZÉRLŐPANELLEL**

Műszaki adatok

Termékkód	674169	674170
Feszültség / Frekvencia	230-240V ~ 50Hz	
Névleges teljesítmény	1100 W	1500 W
Motor típusa	Olajfürdővel	
Turbinák száma	2	3
Állórész tekercselés	Réz	
Maximális áramlási sebesség	2,8 m ³ / óra	3,0 m ³ / óra
Folyadék hőmérséklete	0° – 40°C	
Maximális szivattyúzási magasság	100 méter	120 méter
Kiömlőcsatlakozás átmérője	1"	
A szuszpendált részecskék maximális sűrűsége	15 g/ m ³	
Kábelátmérő	(3+1) *1 mm ²	(3+1) ₂ *1,5 mm

Köszönjük, hogy megvásárolta ezt az Evosanitary terméket, amelyet a legmagasabb biztonsági és teljesítményi szabványok szerint gyártottak.



Figyelem ! Biztonsága érdekében a berendezés használata előtt figyelmesen olvassa el ezt a kézikönyvet és az általános biztonsági utasításokat. Ezen szabályok be nem tartása áramütést, tüzet és/vagy személyi sérülést okozhat.

szimbólumok

A kézikönyvben vagy a terméken használt szimbólumok jelentése a következő:

	VIGYÁZAT!		Használat előtt olvassd el a használati útmutatót!
	Kizárólag földelt csatlakozókat használjon.		A termék megfelel az európai irányelvek biztonsági előírásainak.
	Ez a termék elektromos és elektronikus eszköz (EEE), és szelektív gyűjtésre kerül. Az elektromos és elektronikus berendezések hulladékait (WEEE) csak hivatalos WEEE-gyűjtő és -újrahasznosító központokban dobja ki.		

Általános biztonsági óvintézkedések elektromos szerszámokhoz

Biztonsági intézkedések a működő berendezésekhez



FIGYELMEZTETÉS! Mindig ellenőrizze, hogy a tápfeszültség megfelel-e a szerszám adattábláján feltüntetett feszültségnek.



Kizárólag megfelelően működő, földelt aljzatot használjon, a hatályos elektromos előírásoknak megfelelően!

- Ne csavarja meg a szivattyú elektromos tápkábelét.
- Ne hordozza a szivattyút a tápkábelnél fogva, és ne húzza ki a tápkábel a konnektorból.
- Tartsa távol a szivattyú elektromos tápkábelét hőforrásoktól, olajfoltoktól, zsírtól, éles tárgyaktól és hőt kibocsátó forrásoktól.
- Rendszeresen ellenőrizze a csatlakozódugót és az elektromos kábelt, és sérülés esetén forduljon szakképzett villanszerelőhöz.
- Minden használat előtt ellenőrizze a csatlakozódugót és az elektromos kábelt. Ne használja a terméket, ha bármilyen sérülést észlel. Forduljon szakképzett villanszerelőhöz.
- Ne terhelje túl a szivattyút! Biztonságosan használható, ha betartja a rá jellemző üzemi paramétereit. Ne használja az elektromos szerszámokat a rendeltetésüktől eltérő célra.

Munkaterület

- Tilos illetéktelen személyeknek vagy állatoknak a termék működési helye körüli területre belépni ;
- Tilos személyeknek vagy állatoknak a szivattyú üzemi medencéjében tartózkodni.

A merülőszivattyúra vonatkozó biztonsági intézkedések

- Ne használja a szivattyút kutakban, úszómedencékben, tavakban vagy tartályokban, ahol emberek vagy állatok tartózkodnak a szivattyú közvetlen közelében, vagy közvetlenül érintkeznek a szivattyúzott vízzel;
- Kerülje a szivattyú üresen járatását;
- Mivel a szivattyú nagyon csendes működés közben, a balesetek elkerülése érdekében mindig ellenőrizze a szivattyú működési állapotát;
- A szivattyú telepítését szakképzett személyzetnek kell elvégeznie;
- A szivattyú acélkábelrel vagy PP kötéllel történő rögzítéséhez munkahelyzetben használja a mellékelt gyűrűket. Ne használja a tápkábelt merítéshez és munkahelyzetben történő rögzítéshez;
- Győződjön meg arról, hogy a tápkábel úgy van elvezetve, hogy védve legyen a mechanikai kockázatoktól (vágás, nyújtás, nyomás stb.), környezeti tényezőktől (nagy intenzitású időjárási jelenségek, erős szél, jégeső stb.), a kábelt károsító anyagokkal való érintkezéstől (maró anyagok, olajok stb.), valamint az emberekkel vagy állatokkal való véletlen érintkezéstől (ráléphetnek, megnyúlhatnak, felakaszthatnak stb.).

szolgáló

- A javításokat csak hivatalos személyzet végezheti, eredeti tartozékok és alkatrészek felhasználásával, hogy elkerülje a nem megfelelő javításokból eredő baleseteket.

Felhasználási terület

- Ez a szivattyú szőkőkutakból, kutakból és kisebb mezőgazdasági vagy kerti öntözőművekből származó víz szállítására szolgál.

NEM IPARI FELHASZNÁLÁSRA TERVEZVE .



FIGYELEM! A szivattyú robbanásveszélyes anyagoktól mentes és kémiaileg nem agresszív folyadékok elszívására készült, maximális részecskesűrűsége 15 g/ m³ .



FIGYELMEZTETÉS! Szigorúan tilos gyúlékony vagy robbanásveszélyes folyadékok szivattyúzása!

Üzembe helyezés előkészítése



FIGYELEM! HA ÜZEMELÉS KÖZBEN RENDKÍVÜLI ZAJOK HALLGATNAK, AZONNAL ÁLLÍTSA LE A SZIVATTYÚT, ÉS AZ ELLENŐRZÉS ÉS JAVÍTÁS ÉRTÉKÉBEN FORDULJON HIVATALOS SZERVIZHEZ.



FIGYELEM! Bármilyen üzembe helyezés, beállítás vagy karbantartás megkezdése előtt válassza le a tápellátást!



FIGYELMEZTETÉS! Kizárólag megfelelően működő, földelt aljzatot használjon, a hatályos elektromos előírásoknak megfelelően!

Munkaterület:

- Mielőtt a szivattyút munkahelyzetbe merítené , győződjön meg arról, hogy nincs homok vagy szilárd üledék. Ha van, alaposan tisztítsa meg a szivattyú helyét.
- A szivattyú munkahelyzetben történő merítéséhez használjon kötelet, zsinórt vagy kötelet, amelyet a szivattyú felső részén található gyűrűkhöz rögzít. Ne merítse a szivattyút munkahelyzetben a tápkábelnél fogva. A tápkábelt semmilyen módon ne kösse a kötélhez vagy zsinórhoz, mivel ezek idővel meghosszabbodhatnak, és károsíthatják a tápkábelt. A tápkábelnek mindig lazának, nem feszesnek kell lennie.
- A megfelelő működéshez a szivattyút teljesen vízbe kell meríteni. Víz nélküli üzemeltetés a szivattyú túlmelegedését és a motor kiégését okozza.
- A szivattyú függőleges helyzetben működik.
- A szivattyút legalább 0,5 m-rel a telek alapja fölé helyezze, hogy a későbbi üledéklerakódások ne befolyásolják a szivattyú megfelelő működését.
- Nagyon fontos, hogy a vízszint soha ne csökkenjen a szivattyúház alá.
- **FAGYVESZÉLY !** Ha a szivattyú 0°C alatti hőmérsékleten inaktív marad, győződjön meg arról, hogy nincs benne maradék víz, amely megfagyhat, és ezáltal tönkretelheti a szivattyú alkatrészeit.

Hidraulikus csatlakozás

- Merev vagy rugalmas fém vagy műanyag csövekkel történik.
- A szivattyú teljesítményének csökkenésének és az eltömődések kialakulásának elkerülése érdekében legalább a szivattyú belső átmérőjével megegyező belső átmérőjű csöveket használjon.
- A szivattyú helyének méreteit a becsült vízmennyiséggel és a szivattyú áramlási sebességével szoros összefüggésben kell kiszámítani, hogy elkerüljük a szivattyú túl gyakori indítását. A szivattyút óránként nem szabad 30-nál több indítási ciklusnak kitenni a motor túlmelegedésének elkerülése érdekében.

Elektromos csatlakozás

- Csatlakoztassa a szivattyút egy erre a célra szolgáló, funkcionális földeléssel ellátott áramkörhöz.
- Ezek az egyfázisú motorral ellátott szivattyúk hővédelemmel vannak felszerelve, és közvetlenül a hálózatra csatlakoztathatók.

Tisztítás és karbantartás



FIGYELMEZTETÉS! A berendezésen végzett bármilyen beavatkozás előtt válassza le a tápellátást a hálózatról.

Karbantartás

Berendezéseinket minimális karbantartás mellett hosszú távú használatra terveztük. 3000 üzemóra után ki kell cserélni a kenőolajat (3-as vagy 10-es számú mechanikus olaj, a mennyiség legfeljebb 80%-ának megfelelő feltöltéssel) ; forduljon egy hivatalos szervizponthoz.

Tárolás

- A szivattyút gyermekek számára hozzáférhetetlen helyen, stabil és biztonságos helyzetben, por- és rezgésmentes helyen tárolja, kerülve a túl magas vagy túl alacsony hőmérsékletet.
- Óvja a szivattyút a közvetlen napfénytől, és lehetőség szerint sötét helyen tárolja.

A 4KSM 150 szivattyú H (m col H2O) – Q (l/perc) karakterisztikája

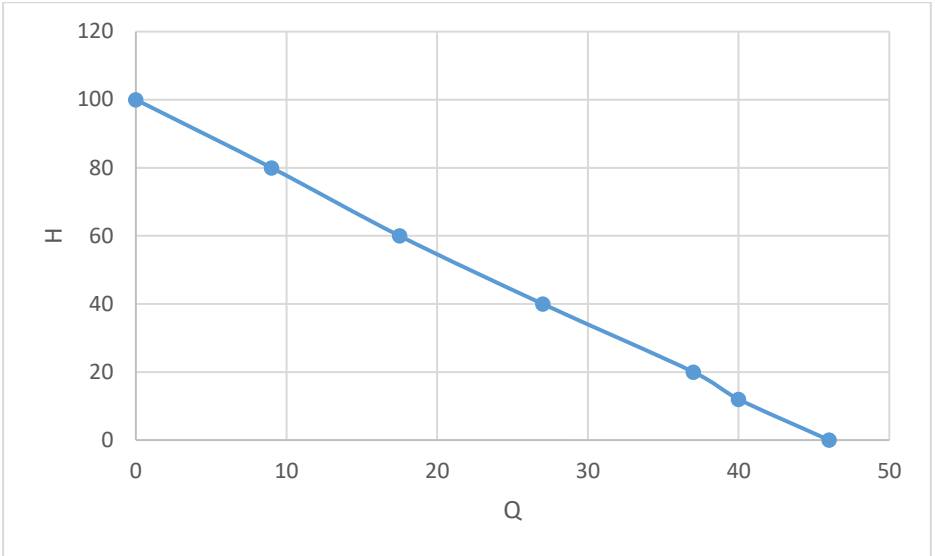

A 4KSM 200 szivattyú H (m col H2O) – Q (l/perc) karakterisztikája

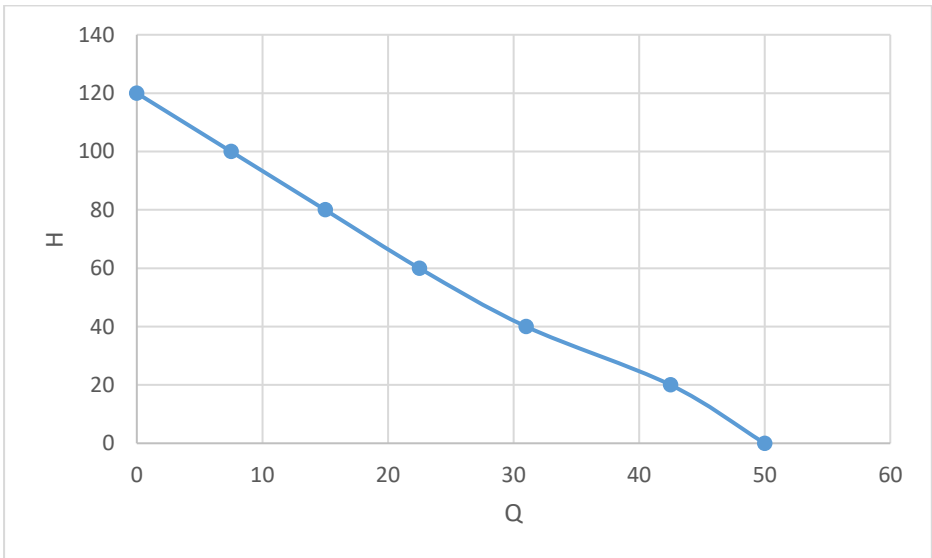

Összeszerelési ábra példa

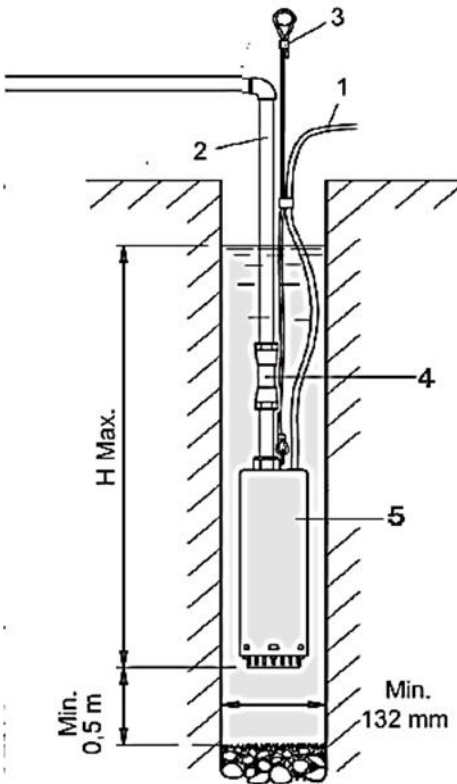

- 1 Tápkábel
2. Kiömlőcső 1"
3. Biztonsági kötél
4. Visszacsapó szelep
5. Merülő szivattyú

Kiegészítő funkciók a booster üzemmódhoz:

- Tartály
- Manométer
- Nyomáskapcsoló
- 5 utas csatlakozás



Ez a termék elektromos és elektronikus berendezés (EEE). Az elektromos és elektronikus berendezések hulladékairól (WEEE) szóló 2012/19/EU irányelvnek megfelelően ezt a terméket tilos válogatatlan kommunális hulladékkal együtt ártalmatlanítani. A nem megfelelő ártalmatlanítás negatív hatással lehet a környezetre és az emberi egészségre a benne található potenciálisan veszélyes anyagok miatt. A terméket élettartamának végén a vonatkozó jogszabályoknak és a nemzeti hulladékgazdálkodási előírásoknak megfelelően hivatalos gyűjtőhelyen kell leadni elektromos és elektronikus berendezések újrahasznosítására.



ΕΓΧΕΙΡΙΔΙΟ ΧΡΗΣΤΗ
Υποβρύχια αντλία από ανοξείδωτο χάλυβα 4”
πολλαπλών βαλβίδων με φυγοκεντρικό
χειριστήριο

Τεχνική ημερομηνιών

προϊόντα μπακαλιάρου	674169	674170
Ένταση / Συχνότητα	230-240V ~ 50Hz	
ονομαστική πότα	1100 W	1500 W
Κινητήρας ανατροπής	Κου μπάιε ντε ουλέι	
Τουρμπίνα Numar	23	
περιέλιξη στάτορα	Κούπτρο	
Μέγιστο χρεωστικό ποσό	2,8 m ³ / ώρα	3,0 m ³ / ώρα
Θερμοκρασία υγρού	0° – 40° C	
Μέγιστη άνοδος σε χρόνο μηδέν	100 μ.	120 μ.
Ρεκόρ διαμέτρου	1"	
Πυκνώστε τα μέγιστα σωματίδια σε εναιώρημα	15g/ m ³	
Διάμετρος καλωδίου	(3+1) *1mm ²	(3+1) ₂ *1,5 χιλ .

Σας ευχαριστούμε που αγοράσατε αυτό το προϊόν Evosanitary, το οποίο είναι κατασκευασμένο σύμφωνα με τα υψηλότερα πρότυπα ασφαλείας.



Σας προειδοποιώ! Εγχειρίδιο Για την ασφάλειά σας, διαβάστε προσεκτικά αυτό και τις γενικές οδηγίες ασφαλείας πριν χρησιμοποιήσετε τον εξοπλισμό. Η μη τήρηση αυτών των κανόνων μπορεί να προκαλέσει ηλεκτροπληξία, πυρκαγιά ή/και τραυματισμό.

Σύμβολο

Symbolurile που χρησιμοποιείται στο manual sau pe produs au urmatoarele semnificatii:

	ΠΡΟΣΟΧΗ!		Διαβάστε το εγχειρίδιο χρήσης πριν από τη χρήση!
	Χρησιμοποιήστε μόνο γειωμένους συνδετήρες.		Το προϊόν συμμορφώνεται με τις απαιτήσεις ασφαλείας των ευρωπαϊκών οδηγιών.
	Αυτό το προϊόν είναι ηλεκτρικός και ηλεκτρονικός εξοπλισμός (ΗΗΕ) και υπόκειται σε ξεχωριστή συλλογή. Απορρίψτε τα απόβλητα ηλεκτρικού και ηλεκτρονικού εξοπλισμού (ΑΗΗΕ) μόνο σε επίσημα κέντρα συλλογής και ανακύκλωσης ΑΗΗΕ.		

Γενικές προφυλάξεις ασφαλείας για ηλεκτρικά εργαλεία

Μέτρα ασφαλείας για τον εξοπλισμό σε λειτουργία



ΠΡΟΣΟΧΗ! Ελέγχετε πάντα ότι η ένταση της τροφοΐας αντιστοιχεί σε αυτήν που αναγράφεται στην πινακίδα του εργαλείου.



Χρησιμοποιείτε μόνο γειωμένες συσκευές που λειτουργούν σωστά, σύμφωνα με τους ισχύοντες ηλεκτρικούς κανονισμούς!

- Ηλεκτρικό καλώδιο Μην το στρίβετε για την τροφοδοσία της αντλίας
- Μην μεταφέρετε την αντλία κρατώντας το καλώδιο τροφοδοσίας και μην το τραβάτε για να το αποσυνδέσετε.
- Κρατήστε το ηλεκτρικό καλώδιο μακριά από πηγές θερμότητας, λεκέδες λαδιού, γράσο και αιχμηρά αντικείμενα, εάν οι πηγές φροντίδας δεν είναι καλυμμένες.
- Βεβαιωθείτε ότι το ηλεκτρικό καλώδιο βρίσκεται σε ρυθμιζόμενη λειτουργία. Σε περίπτωση ζημιάς, επικοινωνήστε με έναν αδειούχο ηλεκτρολόγο.
- Επαληθεύστε το φως και το ηλεκτρικό καλώδιο πριν από κάθε χρήση. Μην χρησιμοποιείτε το προϊόν εάν παρατηρήσετε κάποια ζημιά. Καλέσαμε έναν αδειούχο ηλεκτρολόγο. • Μην υπερφορτώνετε την αντλία! Μπορεί να χρησιμοποιηθεί με ασφάλεια εάν τηρούνται οι παράμετροι λειτουργίας που την χαρακτηρίζουν. Μην χρησιμοποιείτε το ηλεκτρικό ρεύμα με μεγάλη γκάμα κινητών τηλεφώνων στον προορισμό.

• **Ζώνη Εργασίας**

- Απαγορεύεται η πρόσβαση σε μη εξουσιοδοτημένα άτομα ή ζώα στην περιοχή γύρω από τον τόπο λειτουργίας του προϊόντος.
- Αυτή η απαγόρευση θέτει άτομα ή ζώα στη λεκάνη λειτουργίας της αντλίας.

Μέτρα ασφαλείας ειδικά για την υποβρύχια αντλία

- Μην χρησιμοποιείτε την αντλία σε πηγάδια, πισίνες, λίμνες ή δεξαμενές όπου υπάρχουν άνθρωποι ή ζώα σε άμεση γειτνίαση με την αντλία ή σε άμεση επαφή με το αντλούμενο νερό.
- Αποφύγετε τη λειτουργία της αντλίας στο γκκούλ.
- Επειδή αυτή η αντλία είναι πολύ αθόρυβη κατά τη λειτουργία, να ελέγχετε πάντα την κατάσταση της αντλίας για την αποφυγή ατυχημάτων. Η εγκατάσταση της αντλίας romprei trebuie πραγματοποιείται από εξειδικευμένο προσωπικό.
- Για να στερεώσετε την αντλία με καλώδιο ξενοδοχείου ή κορδόνι PP στη θέση εργασίας, χρησιμοποιήστε τους δακτυλίους με τους οποίους παρέχεται. Μην χρησιμοποιείτε το καλώδιο τροφοδοσίας για να διορθώσετε την περιοχή στην περιοχή κέρδους.
- Εξασφαλίστε την οπίσθια όψη της τροφικής αλυσίδας καθώς και σε αυτήν την περίπτωση για να την προστατέψετε από μηχανική καταπόνηση (taiere, intindere, presare κ.λπ.), παράγοντα μέσω (φαινόμενο μετεωρολογικό φαινόμενο της φοράς, vant puternic, grindina κ.λπ.), contactului cu substante care il pot deteriorate (acestea il pot calca, intinde, agata κ.λπ.).

Υπηρεσία

- Οι εργασίες επισκευής που πραγματοποιούνται σε έναν αριθμό κρεβατιών που έχουν εγκριθεί από το προσωπικό, συμπεριλαμβανομένων των αξεσουάρ εάν προέρχονται από το αρχικό schimb, αποτρέπουν την πιθανότητα ατυχημάτων λόγω επισκευής δεδομένων.

Περιοχή χρήσης. (Δομή της)

- Aceasta pompa este destinata transportului apei din fantani, puturi si a micilor lucrari de irigatii agricole sau gradini.

NU THIS PROIECTATA PENTRU UZ INDUSTRIAL .



ΠΡΟΣΟΧΗ! Αυτό είναι κατασκευασμένο ως δομικό υλικό εκτός του λιχουδιού και συνεχίζει να περιέχει εκρηκτικό υλικό και ένα μη επιθετικό χημικό λίπος και έχει πυκνό μέγιστο σωματίδιο σε 15 g/m³.



ΠΡΟΣΟΧΗ! Αυτό το αυστηρό interzisa pomparea lichidelor εύφλεκτο sau εκρηκτικό!

Προετοιμασία για θέση σε λειτουργία



ΠΡΟΣΟΧΗ! IN CAZUL IN CARE APAR ZGOMOTE ANORMALE IN FUNCTIONARE OPRIȚI IMEDIAT POMPA SI ADRESATI-VA UNUI SERVICE AUTHORIZAT PENTRU CONSTATARI SI REPARATII.



ΠΡΟΣΟΧΗ! Αποσυνδέστε την παροχή ρεύματος πριν ξεκινήσετε οποιαδήποτε εργασία θέσης σε λειτουργία, επισκευής ή συντήρησης!



ΠΡΟΣΟΧΗ! Χρησιμοποιείτε μόνο γειωμένες πρίζες που λειτουργούν σωστά, σύμφωνα με τους ισχύοντες ηλεκτρικούς κανονισμούς!

Ζώνη Lucru:

- Πριν βυθίσετε την αντλία στη θέση εργασίας, βεβαιωθείτε ότι δεν υπάρχει άμμος ή στερεά ιζήματα. Εάν υπάρχουν, καθαρίστε πολύ καλά τη θέση της αντλίας.
- Για να βυθίσετε την αντλία στη θέση εργασίας, χρησιμοποιήστε το σχοινί, το συρματόσχοινο ή το κορδόνι που δένετε στους δακτυλίους που υπάρχουν στο σώμα πάνω από την αντλία. Μην βυθίζετε την αντλία στη θέση εργασίας κρατώντας την από το καλώδιο τροφοδοσίας. Μην δένετε το καλώδιο τροφοδοσίας στο σχοινί ή το καλώδιο για βύθιση με κανέναν τρόπο, καθώς μπορεί να επιμηκυνθούν με την πάροδο του χρόνου, γεγονός που μπορεί να προκαλέσει ζημιά στην περιοχή του καλωδίου τροφοδοσίας. Το καλώδιο τροφοδοσίας πρέπει πάντα να είναι χαλαρό, όχι τεντωμένο.
- Για σωστή λειτουργία, η αντλία πρέπει να είναι πλήρως βυθισμένη στο νερό. Η λειτουργία χωρίς νερό προκαλεί υπερθέρμανση της αντλίας και καύση του κινητήρα.
- Η αντλία λειτουργεί σε κατακόρυφη θέση.
- Τοποθετήστε την αντλία τουλάχιστον 0,5 m πάνω από τη βάση του χώρου, έτσι ώστε οι επακόλουθες εναποθέσεις ιζημάτων να μην επηρεάζουν την ορθή λειτουργία της αντλίας.
- Είναι σημαντικό η στάθμη του νερού να μην πέφτει ποτέ κάτω από το σώμα της αντλίας.
- ΚΙΝΔΥΝΟΣ ΠΑΓΩΜΑΤΟΣ! Η αντλία επιτόπιας φροντίδας παραμένει απενεργοποιημένη σε θερμοκρασία κάτω των 0°C, διασφαλίζοντας ότι δεν υπάρχει πρόσθετη φροντίδα που μπορεί να παγώσει εάν η κύρια ροή υποστεί ζημιά από τα εξαρτήματα της αντλίας.

Υδραυλική σύνδεση

- Είναι κατασκευασμένο από άκαμπτους και εύκαμπτους σωλήνες από μέταλλο και πλαστικό.
- Χρησιμοποιώντας σωληνάρια με εσωτερική διάμετρο του κελιού ίση με το κελύφος της αντλίας, θα αποφύγουμε την απόδοση της αντλίας εάν φαίνεται φραγμένη.
- Dimensiunile amplasamentului pompei trebuie υπολογίστε in stransa legatura cu volumul stimat de apa si cu debitul pompei, pentru a venetea unei frecvente prea mari de porniri ale pompei.

Ηλεκτρική σύνδεση

- Συνδέστε την αντλία σε ένα ειδικό ηλεκτρικό κύκλωμα, το οποίο δεν θα λειτουργεί.
- Ενεργοποιήστε την αντλία με τον κινητήρα να είναι μονής πλευράς και εξοπλισμένος με θερμική προστασία, εάν μπορείτε να συνδέσετε απευθείας στην πρίζα.

Επιμελητές και εντολείς



ΠΡΟΣΟΧΗ! Πριν από οποιαδήποτε επέμβαση στον εξοπλισμό, αποσυνδέστε την παροχή ρεύματος από το δίκτυο ρεύματος.

Ιντρετινέρε

Ο εξοπλισμός μας έχει σχεδιαστεί για χρήση για μεγάλο χρονικό διάστημα με ελάχιστη συντήρηση. Μετά από 3000 ώρες λειτουργίας, είναι απαραίτητο να αντικαταστήσετε το λιπαντικό λάδι (μηχανικό λάδι αρ. 3 ή αρ. 10 με βαθμό σκίασης έως και 80% του όγκου). Επικοινωνήστε με ένα εξουσιοδοτημένο σημείο σέρβις.

Αποθετήριο

Ο εξοπλισμός μας έχει σχεδιαστεί για μακροχρόνια χρήση με ελάχιστη συντήρηση. Μετά από 3000 ώρες λειτουργίας, είναι απαραίτητο να αντικαταστήσετε το λιπαντικό λάδι (μηχανικό λάδι Νο. 3 ή Νο. 10 με βαθμό σκίασης έως και 80% του όγκου). Επικοινωνήστε με ένα εξουσιοδοτημένο σημείο σέρβις.

Χαρακτηριστικό H (m col H₂O) – Q (l/min) στην αντλία 4KSM 150

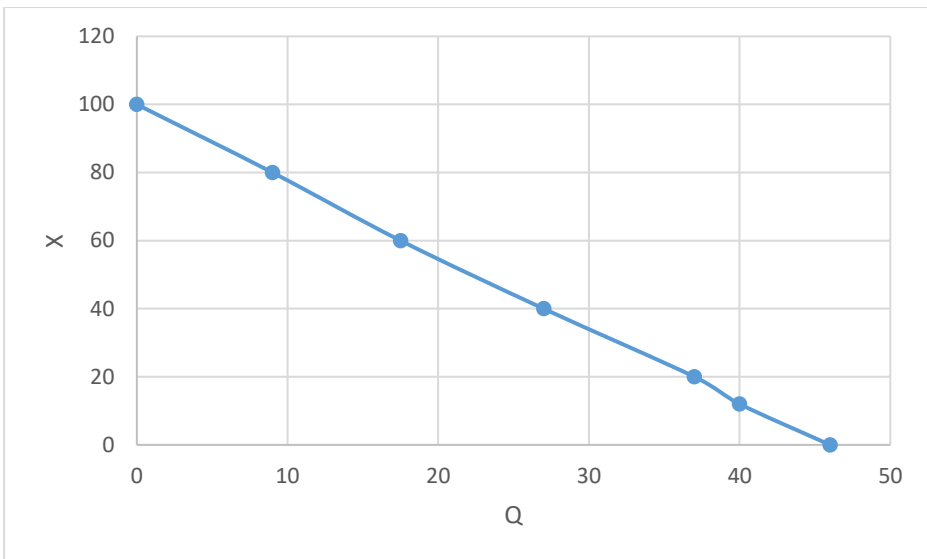

Χαρακτηριστικό H (m col H₂O) – Q (l/min) στην αντλία 4KSM 200

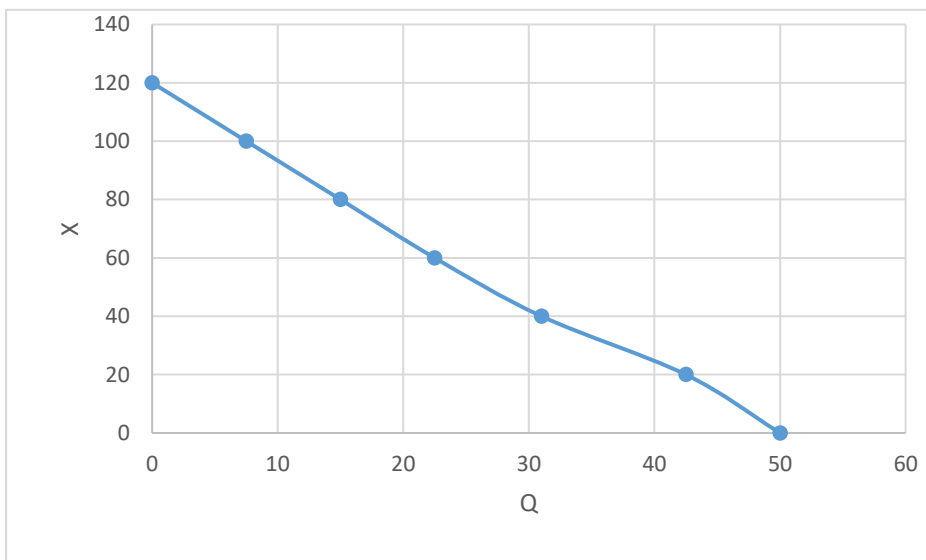

Παράδειγμα συναρμολόγησης σχήματος

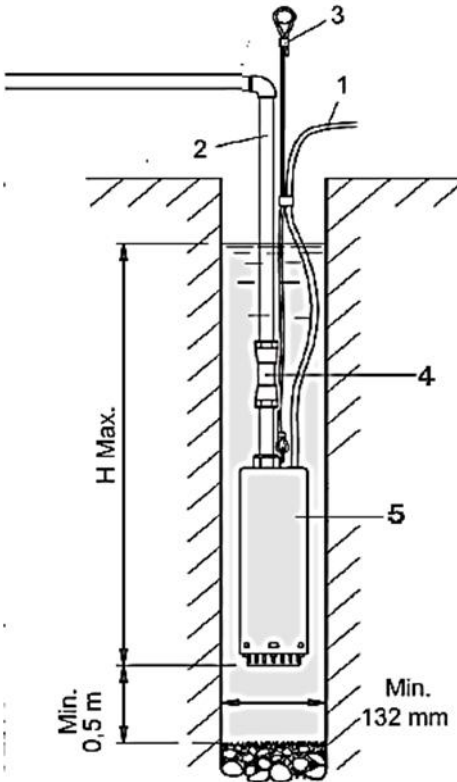

- 1 Ηλεκτρικό καλώδιο
- 2 Αγωγή επαναφοράς 1"
- 3 Funie de Siguranta
- 4 Υπόνοια
- 5 Υποβρύχια αντλία

Οι λειτουργίες του συμπληρώματος pentru είναι σε καθεστώς υδροφόρων:

- Δοχείο
- Μανόμετρο
- Πρεσοστάτης
- Racord cu 5 cai

 Αυτό το προϊόν είναι ηλεκτρικός και ηλεκτρονικός εξοπλισμός (ΗΗΕ). Σύμφωνα με την Οδηγία 2012/19/ΕΕ σχετικά με τα απόβλητα ηλεκτρικού και ηλεκτρονικού εξοπλισμού (ΑΗΗΕ), το προϊόν αυτό δεν πρέπει να απορρίπτεται με τα αδιαχώριστα αστικά απόβλητα. Η ακατάλληλη απόρριψη μπορεί να έχει αρνητικές επιπτώσεις στο περιβάλλον και την ανθρώπινη υγεία λόγω των δυνητικά επικίνδυνων ουσιών που περιέχει. Στο τέλος της διάρκειας ζωής του, το προϊόν πρέπει να παραδοθεί σε εξουσιοδοτημένο σημείο συλλογής για την ανακύκλωση ηλεκτρικού και ηλεκτρονικού εξοπλισμού, σύμφωνα με την ισχύουσα νομοθεσία και τις εθνικές απαιτήσεις διαχείρισης αποβλήτων.



РЪКОВОДСТВО ЗА ПОТРЕБИТЕЛЯ
4-инчова многостъпална центробежна
потопяема помпа от неръждаема стомана с
контролен панел

Технически данни

Код на продукта	674169	674170
Напрежение / Честота	230-240V ~ 50Hz	
Номинална мощност	1100W	1500W
Тип двигател	С маслена баня	
Брой турбини	2	3
Статорна намотка	Мед	
Максимален дебит	2,8 м ³ / ч	3,0 м ³ / ч
Температура на течността	0° – 40° C	
Максимална височина на изпомпване	100 м	120 м
Диаметър на изпускателната връзка	1"	
Максимална плътност на суспендираните частици	15 г/ м ³	
Диаметър на кабела	(3+1) *1 мм ²	(3+1) *1,5 мм ²

Благодарим ви, че закупихте този продукт Evosanitary, произведен по най-високите стандарти за безопасност и производителност.



Внимание ! За ваша безопасност, прочетете внимателно това ръководство и общите инструкции за безопасност, преди да използвате оборудването. Неспазването на тези правила може да доведе до токов удар, пожар и/или телесни наранявания.

СИМВОЛИ

Символите, използвани в ръководството или върху продукта, имат следните значения:

	ВНИМАНИЕ!		Прочетете ръководството за употреба преди употреба!
	Използвайте само заземени конектори.		Продуктът отговаря на изискванията за безопасност на европейските директиви.
	Този продукт е електрическо и електронно оборудване (ЕЕО) и подлежи на разделно събиране. Изхвърляйте отпадъци от електрическо и електронно оборудване (ОЕЕО) само в официални центрове за събиране и рециклиране на ОЕЕО.		

Общи предпазни мерки за безопасност при работа с електрически инструменти

Мерки за безопасност за работещо оборудване



ПРЕДУПРЕЖДЕНИЕ! Винаги проверявайте дали захранващото напрежение съответства на посоченото на табелката с данни на инструмента.



Използвайте само правилно функциониращи заземени контакти, в съответствие с действащите електрически разпоредби!

- Не усуквайте захранващия кабел на помпата.
- Не носете помпата за захранващия кабел и не дърпайте захранващия кабел, за да я изключите от контакта.
- Дръжте захранващия кабел на помпата далеч от източници на топлина, маслени петна, мазнини, остри предмети и източници, излъчващи топлина.
- Проверявайте редовно щепсела и електрическия кабел и в случай на повреда се свържете с оторизиран електротехник.
- Проверявайте щепсела и електрическия кабел преди всяка употреба. Не използвайте продукта, ако забележите някакви повреди. Свържете се с квалифициран електротехник.
- Не претоварвайте помпата! Тя може да се използва безопасно, ако се спазват работните параметри, които я характеризират. Не използвайте електрически

инструменти за цели, различни от тези, за които са предназначени.

Работна зона

- Достъпът на неупълномощени лица или животни в зоната около мястото на работа на продукта е забранен ;
- Присъствието на хора или животни в работния басейн на помпата е забранено.

Мерки за безопасност, специфични за потопяемата помпа

- Не използвайте помпата в кладенци, басейни, езера или резервоари, където има хора или животни в непосредствена близост до помпата или в директен контакт с изпомпваната вода;
- Избягвайте да работите с помпата на празен ход;
- Тъй като помпата работи много тихо, винаги проверявайте работното ѝ състояние, за да избегнете инциденти;
- Монтажът на помпата трябва да се извърши от квалифициран персонал;
- За да закрепите помпата със стоманен кабел или РР въже в работно положение, използвайте предоставените халки. Не използвайте захранващия кабел за потапяне и закрепване в работно положение;
- Уверете се, че захранващият кабел е положен така, че да е защитен от механични рискове (срязване, разтягане, притискане и др.), фактори на околната среда (силни метеорологични явления, силен вятър, градушка и др.), контакт с вещества, които могат да го повредят (корозивни вещества, масла и др.) и случаен контакт с хора или животни (те могат да го стъпят, да го разтегнат, да се закачат на него и др.).

сервиране

- Ремонтите трябва да се извършват само от оторизиран персонал, като се заменят с оригинални аксесоари и резервни части, за да се избегнат инциденти поради неправилен ремонт.

Област на употреба

- Тази помпа е предназначена за транспортиране на вода от фонтани, кладенци и малки селскостопански или градински напоителни съоръжения.
НЕ Е ПРЕДНАЗНАЧЕНО ЗА ИНДУСТРИАЛНА УПОТРЕБА .



ВНИМАНИЕ! Помпата е проектирана и конструирана за изсмукване на течности без експлозивни вещества и химически неагресивни течности с максимална плътност на частиците 15 г/ м³.



ПРЕДУПРЕЖДЕНИЕ! Строго е забранено изпомпването на запалими или експлозивни течности!

Подготовка за въвеждане в експлоатация



ВНИМАНИЕ! АКО ПО ВРЕМЕ НА РАБОТА СЕ ЧУВСТВАТ НЕНОРМАЛНИ ШУМОВЕ, НЕЗАБАВНО СПРЕТЕ ПОМПАТА И СЕ СВЪРЖЕТЕ С ОТОРИЗИРАН СЕРВИЗ ЗА ПРОВЕРКА И РЕМОТ.



ВНИМАНИЕ! Изключете захранването преди да започнете каквато и да е работа по пускане в експлоатация, настройка или поддръжка!



ПРЕДУПРЕЖДЕНИЕ! Използвайте само правилно функциониращи заземенни контакти, в съответствие с действащите електрически разпоредби!

Работна зона:

- Преди да потопите помпата в работно положение, уверете се, че няма пясък или твърди утайки. Ако има такива, почистете добре мястото на помпата.
- За да потопите помпата в работно положение, използвайте въже, каната или шнур, които завързвате за халките, намиращи се на горната част на помпата. Не потапяйте помпата в работно положение, като я държите за захранващия кабел. Не връзвайте захранващия кабел по никакъв начин към въжето или шнура за потапяне, тъй като те могат да се удължат с времето, причинявайки повреда на захранващия кабел. Захранващият кабел трябва винаги да е хлабав, а не опънат.
- За правилна работа помпата трябва да бъде изцяло потопена във вода. Работата без вода ще доведе до прегряване на помпата и изгаряне на двигателя.
- Помпата работи във вертикално положение.
- Поставете помпата на поне 0,5 м над основата на обекта, така че последващите отлагания на утайки да не повлияят на правилното ѝ функциониране.
- Много е важно нивото на водата никога да не пада под корпуса на помпата.
- **ОПАСНОСТ ОТ ЗАМРЪЗВАНЕ !** Ако помпата остане неактивна при температури под 0°C, уверете се, че няма остатъчна вода, която би могла да замръзне и следователно да унищожи компонентите на помпата.

Хидравлична връзка

- Извършва се с помощта на твърди или гъвкави метални или пластмасови тръби.
- Използвайте тръби с вътрешен диаметър поне равен на този на помпата, за да избегнете намаляване на производителността на помпата и появата на запушване.
- Размерите на мястото на помпата трябва да се изчислят в тясна връзка с очаквания обем на водата и дебита на помпата, за да се избегне твърде висока честота на пускане на помпата. Помпата не трябва да бъде подложена на повече от 30 цикъла на пускане на час, за да се избегне прегряване на двигателя.

Електрическа връзка

- Свържете помпата към специална електрическа верига с функционално заземяване.
- Тези помпи с еднофазни двигатели са оборудвани с термична защита и могат да бъдат свързани директно към мрежата.

Почистване и поддръжка



ПРЕДУПРЕЖДЕНИЕ! Преди каквато и да е интервенция по оборудването, изключете захранването от електрическата мрежа.

Поддръжка

Нашето оборудване е проектирано за дълъг период от време с минимална поддръжка. След 3000 часа работа е необходимо да се смени смазочното масло (механично масло № 3 или № 10 с ниво на пълнене до 80% от обема) ; свържете се с оторизиран сервизен център.

Съхранение

- Съхранявайте помпата на място, недостъпно за деца, в стабилна и безопасна позиция, без прах или вибрации, като избягвате твърде високи или твърде ниски температури.
- Пазете помпата от пряка слънчева светлина и я съхранявайте на тъмно място, ако е възможно.

Характеристика H (m col H₂O) – Q (l/min) на помпата 4KSM 150

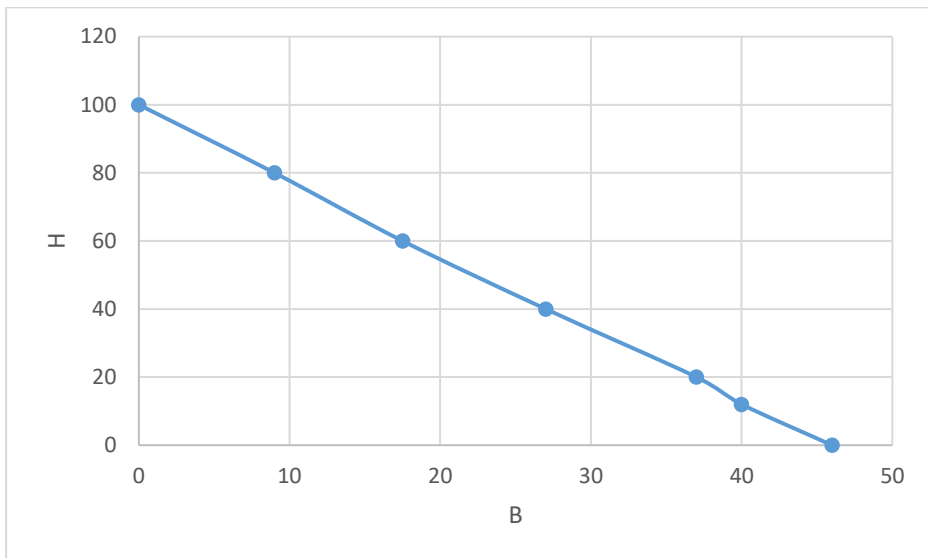

Характеристика H (m col H₂O) – Q (l/min) на помпата 4KSM 200

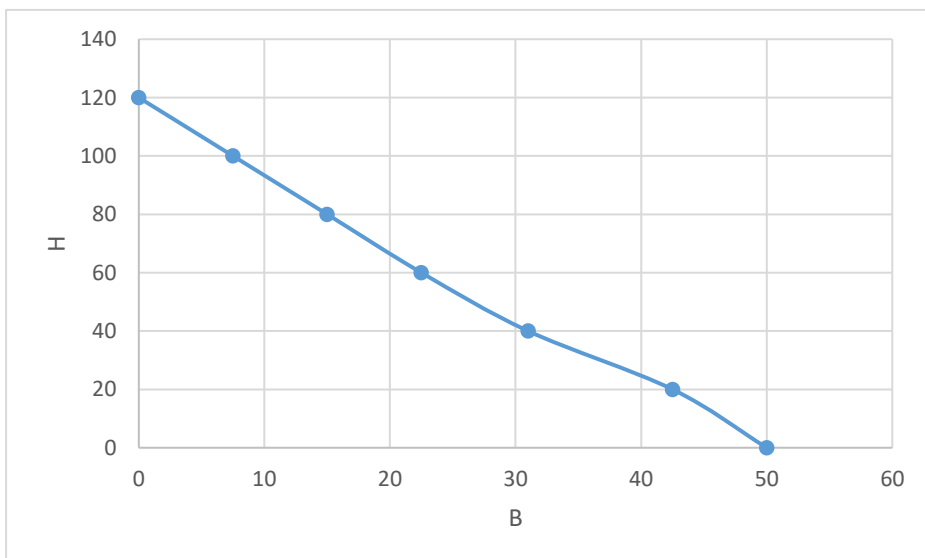

Примерна схема за сглобяване

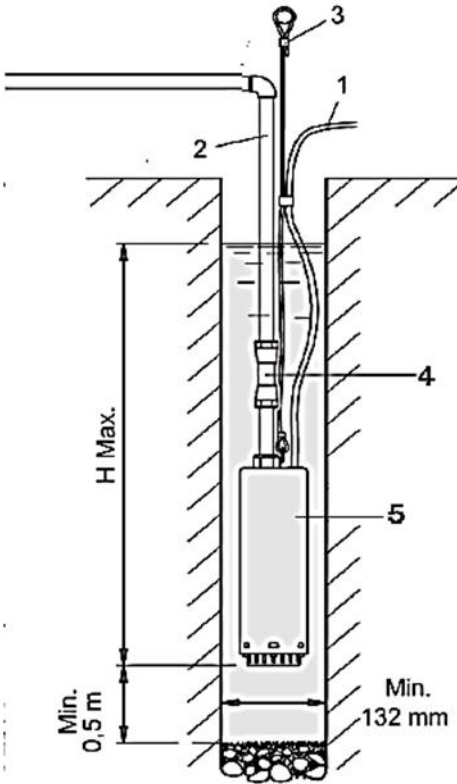

- 1 Захранващ кабел
- 2 Изпускателна тръба 1"
3. Предпазно въже
4. Възвратен клапан
5. Потопяема помпа

Допълнително за работа в режим на бустер:

- Резервоар
- Манометър
- Превключвател за налягане
- 5-пътна връзка



Този продукт е електрическо и електронно оборудване (ЕЕО). В съответствие с Директива 2012/19/ЕС относно отпадъци от електрическо и електронно оборудване (ОЕЕО), този продукт не трябва да се изхвърля с несортирани битови отпадъци. Неправилното изхвърляне може да има отрицателни последици за околната среда и човешкото здраве поради потенциално опасните вещества, които съдържа. В края на експлоатационния си живот продуктът трябва да бъде предаден в оторизиран пункт за събиране на електрическо и електронно оборудване, в съответствие с приложимото законодателство и националните изисквания за управление на отпадъците.



BENUTZERHANDBUCH
Mehrstufige Kreiselpumpe aus Edelstahl, 4 Zoll, mit
Bedienfeld

Technische Daten

Produktcode	674169	674170
Spannung / Frequenz	230–240 V ~ 50 Hz	
Nennleistung	1100 W	1500 W
Motortyp	Mit Ölbad	
Anzahl der Turbinen	2	3
Statorwicklung	Kupfer	
Maximaler Durchfluss	2,8 m ³ / h	3,0 m ³ / h
Flüssigkeitstemperatur	0° – 40° C	
Maximale Förderhöhe	100 m	120 m
Auslassanschlussdurchmesser	1"	
Maximale Dichte der Schwebstoffe	15 g/ m ³	
Kabeldurchmesser	(3+1) *1mm ²	(3+1) *1,5 mm ₂

Vielen Dank für den Kauf dieses Evosanitary-Produkts, das nach höchsten Sicherheits- und Leistungsstandards hergestellt wurde.



Warnung ! Lesen Sie zu Ihrer eigenen Sicherheit diese Bedienungsanleitung und die allgemeinen Sicherheitshinweise sorgfältig durch, bevor Sie das Gerät benutzen. Die Nichtbeachtung dieser Regeln kann zu Stromschlag, Brand und/oder Verletzungen führen.

Symbole

Die im Handbuch oder auf dem Produkt verwendeten Symbole haben folgende Bedeutungen:

	AUFMERKSAMKEIT!		Lesen Sie vor Gebrauch die Bedienungsanleitung!
	Verwenden Sie ausschließlich geerdete Steckverbinder.		Das Produkt erfüllt die Sicherheitsanforderungen der europäischen Richtlinien.
	Dieses Produkt zählt zu den Elektro- und Elektronikgeräten (EEE) und muss getrennt gesammelt werden. Entsorgen Sie Elektro- und Elektronikaltgeräte (WEEE) ausschließlich bei offiziellen WEEE-Sammelstellen und Recyclinghöfen.		

Allgemeine Sicherheitsvorkehrungen für Elektrowerkzeuge

Sicherheitsmaßnahmen für in Betrieb befindliche Geräte



WARNUNG! Prüfen Sie stets, ob die Versorgungsspannung mit der auf dem Typenschild des Geräts angegebenen Spannung übereinstimmt.



Verwenden Sie ausschließlich ordnungsgemäß funktionierende, geerdete Steckdosen gemäß den geltenden Elektrovorschriften!

- Das Stromkabel der Pumpe darf nicht verdreht werden.
- Tragen Sie die Pumpe nicht am Netzkabel und ziehen Sie nicht am Netzkabel, um sie aus der Steckdose zu ziehen.
- Halten Sie das elektrische Stromkabel der Pumpe von Wärmequellen, Ölflecken, Fett, scharfen Gegenständen und Wärmequellen fern.
- Überprüfen Sie regelmäßig Stecker und Stromkabel und wenden Sie sich im Schadensfall an einen autorisierten Elektriker.
- Prüfen Sie Stecker und Stromkabel vor jedem Gebrauch. Verwenden Sie das Produkt nicht, wenn Sie Beschädigungen feststellen. Wenden Sie sich an einen qualifizierten Elektriker.
- Die Pumpe darf nicht überlastet werden! Bei Einhaltung der Betriebsparameter ist ein sicherer Betrieb gewährleistet. Elektrowerkzeuge dürfen nur für den vorgesehenen Zweck verwendet werden.

Arbeitsbereich

- Der Zutritt für unbefugte Personen oder Tiere im Bereich um den Betriebsstandort des Produkts ist verboten ;
- Der Aufenthalt von Personen oder Tieren im Betriebsbecken der Pumpe ist verboten.

Sicherheitsmaßnahmen speziell für die Tauchpumpe

- Die Pumpe darf nicht in Brunnen, Schwimmbecken, Teichen oder Tanks verwendet werden, in denen sich Menschen oder Tiere in unmittelbarer Nähe der Pumpe befinden oder in direktem Kontakt mit dem gepumpten Wasser stehen;
- Vermeiden Sie es, die Pumpe leerlaufen zu lassen;
- Da die Pumpe im Betrieb sehr leise ist, überprüfen Sie stets den Betriebszustand der Pumpe, um Unfälle zu vermeiden;
- Die Pumpeninstallation muss von qualifiziertem Personal durchgeführt werden;
- Um die Pumpe in der Arbeitsposition mit einem Stahlseil oder PP-Seil zu sichern, verwenden Sie die mitgelieferten Ringe. Verwenden Sie nicht das Stromkabel zum Untertauchen und Sichern in der Arbeitsposition;
- Stellen Sie sicher, dass das Stromkabel so verlegt ist, dass es vor mechanischen Gefahren (Schneiden, Dehnen, Drücken usw.), Umwelteinflüssen (extremen Wetterphänomenen, starkem Wind, Hagel usw.), dem Kontakt mit Substanzen, die es beschädigen könnten (ätzende Substanzen, Öle usw.), und versehentlichem Kontakt mit Menschen oder Tieren (die darauf treten, es dehnen, daran hängen bleiben usw.) geschützt ist.

Portion

- Reparaturen dürfen nur von autorisiertem Personal unter Verwendung von Originalzubehör und -ersatzteilen durchgeführt werden, um Unfälle durch unsachgemäße Reparaturen zu vermeiden.

Anwendungsgebiet

- Diese Pumpe ist für den Transport von Wasser aus Springbrunnen, Brunnen und kleinen landwirtschaftlichen oder Gartenbewässerungsanlagen vorgesehen.

NICHT FÜR DEN INDUSTRIELLE EINSATZ VORGESEHEN .



ACHTUNG! Die Pumpe ist für die Förderung von Flüssigkeiten ohne explosive Stoffe und chemisch nicht aggressiven Flüssigkeiten mit einer maximalen Partikeldichte von 15 g/ m³ ausgelegt und gebaut .



WARNUNG! Das Pumpen von brennbaren oder explosiven Flüssigkeiten ist strengstens verboten!

Vorbereitung der Inbetriebnahme



ACHTUNG! SOLLTEN WÄHREND DES BETRIEBES UNNORMALE GERÄUSCHE AUFTRETEN, STELLEN SIE DIE PUMPE SOFORT AB UND WENDEN SIE SICH ZUR INSPEKTION UND REPARATUR AN EINEN AUTORISIERTEN SERVICEPARTNER.



ACHTUNG! Vor Beginn jeglicher Inbetriebnahme-, Justierungs- oder Wartungsarbeiten die Stromversorgung unterbrechen!



WARNUNG! Verwenden Sie ausschließlich ordnungsgemäß funktionierende, geerdete Steckdosen gemäß den geltenden Elektrovorschriften!

Arbeitsbereich:

- Bevor Sie die Pumpe in ihre Betriebsposition bringen, vergewissern Sie sich, dass sich kein Sand oder feste Ablagerungen im Pumpenbereich befinden. Sollten welche vorhanden sein, reinigen Sie den Pumpenbereich gründlich.
- Um die Pumpe in Betriebsposition zu bringen, verwenden Sie ein Seil oder eine Schnur, die Sie an den Ringen am oberen Pumpengehäuse befestigen. Halten Sie die Pumpe nicht am Netzkabel fest, um sie in Betriebsposition zu bringen. Befestigen Sie das Netzkabel nicht am Seil oder der Schnur, da sich diese mit der Zeit verlängern und das Netzkabel beschädigen können. Das Netzkabel muss immer locker und nicht gespannt sein.
- Für den ordnungsgemäßen Betrieb muss die Pumpe vollständig in Wasser eingetaucht sein. Der Betrieb ohne Wasser führt zu einer Überhitzung der Pumpe und zum Durchbrennen des Motors.
- Die Pumpe arbeitet in vertikaler Position.
- Die Pumpe sollte mindestens 0,5 m über dem Boden positioniert werden, damit spätere Sedimentablagerungen die ordnungsgemäße Funktion der Pumpe nicht beeinträchtigen.
- Es ist sehr wichtig, dass der Wasserstand niemals unter den Pumpenkörper sinkt.
- **FROSTGEFAHR!** Wenn die Pumpe bei Temperaturen unter 0°C inaktiv bleibt, stellen Sie sicher, dass kein Restwasser vorhanden ist, das gefrieren und dadurch die Pumpenkomponenten zerstören könnte.

Hydraulischer Anschluss

- Dies geschieht mithilfe von starren oder flexiblen Metall- oder Kunststoffrohren.
- Um eine Verringerung der Pumpenleistung und das Auftreten von Verstopfungen zu vermeiden, sollten Rohre mit einem Innendurchmesser verwendet werden, der mindestens dem der Pumpe entspricht.
- Die Abmessungen des Pumpenstandorts müssen in engem Zusammenhang mit dem geschätzten Wasservolumen und der Pumpenfördermenge berechnet werden, um eine zu hohe Pumpenanlaufrequenz zu vermeiden. Die Pumpe darf nicht mehr als 30 Anlaufzyklen pro Stunde durchlaufen, um eine Überhitzung des Motors zu verhindern.

Elektrischer Anschluss

- Schließen Sie die Pumpe an einen separaten Stromkreis mit funktionierender Erdung an.
- Diese Pumpen mit Einphasenmotoren sind mit einem thermischen Schutz ausgestattet und können direkt an das Stromnetz angeschlossen werden.

Reinigung und Instandhaltung



WARNUNG! Vor jeglichen Eingriffen an dem Gerät muss die Stromversorgung vom Stromnetz getrennt werden.

Wartung

Unsere Geräte sind für den Langzeitbetrieb mit minimalem Wartungsaufwand ausgelegt. Nach 3000 Betriebsstunden muss das Schmieröl (Maschinenöl Nr. 3 oder Nr. 10 mit einem Füllstand von bis zu 80 % des Volumens) gewechselt werden ; wenden Sie sich hierzu bitte an eine autorisierte Servicestelle.

Lagerung

- Lagern Sie die Pumpe an einem für Kinder unzugänglichen Ort, an einem stabilen und sicheren Ort, frei von Staub und Vibrationen. Vermeiden Sie zu hohe oder zu niedrige Temperaturen.
- Schützen Sie die Pumpe vor direkter Sonneneinstrahlung und lagern Sie sie möglichst an einem dunklen Ort.

Charakteristische Kennlinie H (m col H₂O) – Q (l/min) der Pumpe 4KSM 150

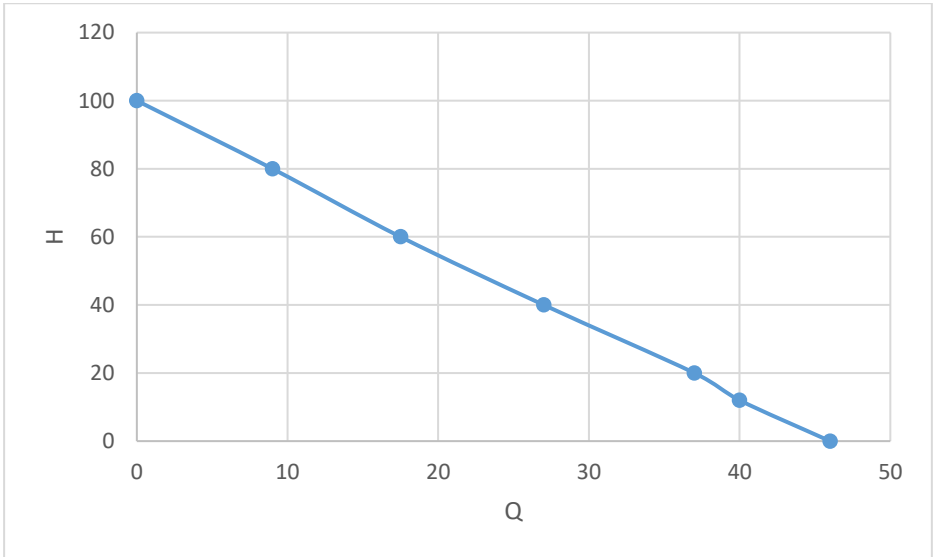

Charakteristische Kennlinie H (m col H₂O) – Q (l/min) der Pumpe 4KSM 200

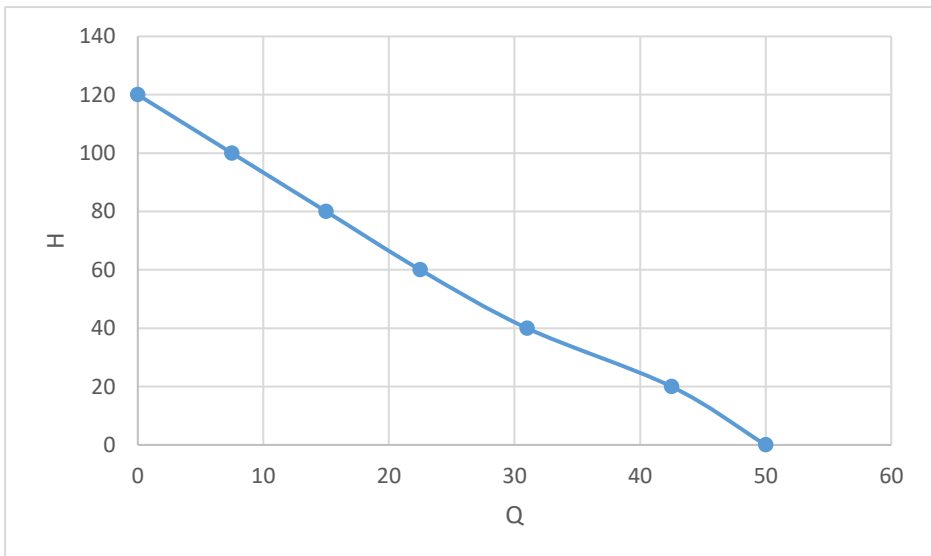

Beispiel für ein Montagediagramm

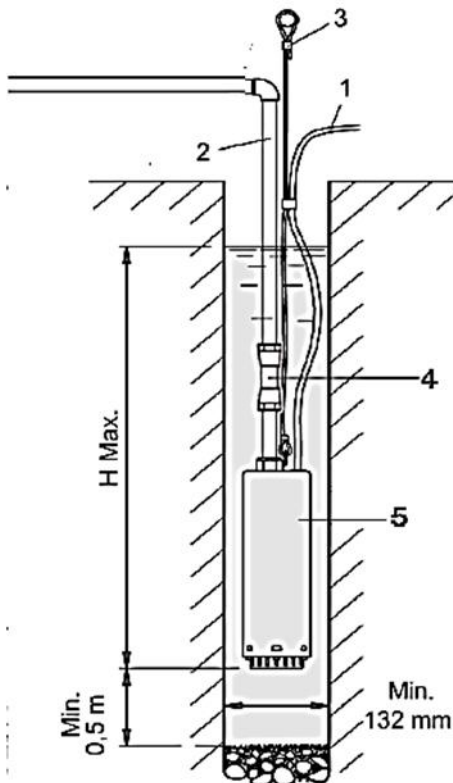

- 1 Stromkabel
- 2 Abflussrohr 1"
3. Sicherheitsseil
4. Rückschlagventil
5. Tauchpumpe

Zusätzliche Informationen für den Betrieb im Booster-Modus:

- Tank
- Manometer
- Druckschalter
- 5-Wege-Anschluss



Dieses Produkt ist ein Elektro- und Elektronikgerät (EEE). Gemäß der Richtlinie 2012/19/EU über Elektro- und Elektronik-Altgeräte (WEEE) darf dieses Produkt nicht im unsortierten Hausmüll entsorgt werden. Eine unsachgemäße Entsorgung kann aufgrund der darin enthaltenen potenziell gefährlichen Stoffe negative Auswirkungen auf die Umwelt und die menschliche Gesundheit haben.

Am Ende seiner Nutzungsdauer muss das Produkt gemäß den geltenden Rechtsvorschriften und nationalen Abfallwirtschaftsbestimmungen bei einer autorisierten Sammelstelle für das Recycling von Elektro- und Elektronikgeräten abgegeben werden.



**MANUEL D'UTILISATION
POMPE CENTRIFUGE SUBMERSIBLE MULTIÉTAGES
4" EN ACIER INOXYDABLE AVEC PANNEAU DE
COMMANDE**

Données techniques

Code produit	674169	674170
Tension / Fréquence	230-240 V ~ 50 Hz	
Puissance nominale	1100W	1500W
Type de moteur	Avec bain d'huile	
Nombre de turbines	2	3
enroulement du stator	Cuivre	
débit maximal	2,8 m ³ / h	3,0 m ³ / h
température du liquide	0° – 40° C	
Hauteur de pompage maximale	100 m	120 m
diamètre du raccord de refoulement	1"	
Densité maximale des particules en suspension	15 g/ m ³	
Diamètre du câble	(3+1) * 1mm ²	(3+1) *1,5 mm ₂

Merci d'avoir acheté ce produit Evosanitary, fabriqué selon les normes de sécurité et de performance les plus strictes.



Avertissement ! Pour votre sécurité, veuillez lire attentivement ce manuel et les consignes générales de sécurité avant d'utiliser l'équipement. Le non-respect de ces règles peut entraîner une électrocution, un incendie et/ou des blessures corporelles.

symboles

Les symboles utilisés dans le manuel ou sur le produit ont les significations suivantes :

	ATTENTION!		Veuillez lire le manuel d'instructions avant utilisation !
	Utilisez uniquement des connecteurs mis à la terre.		Ce produit répond aux exigences de sécurité des directives européennes.
	Ce produit est classé comme équipement électrique et électronique (EEE) et doit être collecté séparément. Déposez les déchets d'équipements électriques et électroniques (DEEE) uniquement dans les points de collecte et les centres de recyclage agréés.		

Consignes générales de sécurité pour les outils électriques

Mesures de sécurité pour les équipements en fonctionnement



ATTENTION ! Vérifiez toujours que la tension d'alimentation correspond à celle indiquée sur la plaque signalétique de l'outil.



Utilisez uniquement des prises de courant correctement fonctionnelles et mises à la terre, conformément à la réglementation électrique en vigueur !

- Ne tordez pas le câble d'alimentation électrique de la pompe.
- Ne transportez pas la pompe par le cordon d'alimentation et ne tirez pas sur le cordon d'alimentation pour la débrancher.
- Tenez le câble d'alimentation électrique de la pompe éloigné des sources de chaleur, des taches d'huile, de la graisse, des objets pointus et des sources qui émettent de la chaleur.
- Vérifiez régulièrement la prise et le câble électrique et, en cas de dommage, contactez un électricien agréé.
- Vérifiez la prise et le câble électrique avant chaque utilisation. N'utilisez pas le produit si vous constatez des dommages. Contactez un électricien qualifié.
- Ne surchargez pas la pompe ! Son utilisation est sûre si ses paramètres de fonctionnement sont respectés. N'utilisez pas les outils électriques à des fins autres que celles pour lesquelles ils ont été conçus.

Zone de travail

- L'accès aux personnes ou aux animaux non autorisés dans la zone entourant le lieu d'exploitation du produit est interdit ;
- La présence de personnes ou d'animaux dans le bassin de fonctionnement de la pompe est interdite.

Mesures de sécurité spécifiques à la pompe submersible

- N'utilisez pas la pompe dans des puits, des piscines, des étangs ou des réservoirs où se trouvent des personnes ou des animaux à proximité immédiate de la pompe ou en contact direct avec l'eau pompée ;
- Évitez de faire fonctionner la pompe à vide ;
- Étant donné que la pompe est très silencieuse en fonctionnement, vérifiez toujours son état de fonctionnement afin d'éviter tout accident ;
- L'installation de la pompe doit être effectuée par un personnel qualifié ;
- Pour fixer la pompe en position de travail à l'aide d'un câble en acier ou d'une corde en PP, utilisez les anneaux fournis. Ne pas utiliser le câble d'alimentation pour l'immersion et la fixation en position de travail ;
- Veillez à ce que le câble d'alimentation soit acheminé de manière à être protégé contre les risques mécaniques (coupure, étirement, compression, etc.), les facteurs environnementaux (phénomènes météorologiques de forte intensité, vents violents, grêle, etc.), le contact avec des substances susceptibles de l'endommager (substances corrosives, huiles, etc.) et le contact accidentel avec des personnes ou des animaux (qui pourraient marcher dessus, l'étirer, s'y accrocher, etc.).

portion

- Les réparations doivent impérativement être effectuées par du personnel agréé, avec le remplacement des accessoires et pièces de rechange par des pièces d'origine afin d'éviter les accidents dus à des réparations incorrectes.

Domaine d'utilisation

- Cette pompe est conçue pour transporter l'eau provenant de fontaines, de puits et de petits ouvrages d'irrigation agricole ou de jardin.

NON CONÇU POUR UN USAGE INDUSTRIEL .



ATTENTION ! La pompe est conçue et construite pour l'extraction de liquides sans substances explosives et de liquides chimiquement non agressifs et avec une densité de particules maximale de 15 g/ m³ .



ATTENTION ! Il est strictement interdit de pomper des liquides inflammables ou explosifs !

Préparation à la mise en service



ATTENTION ! EN CAS DE BRUITS ANORMAUX PENDANT LE FONCTIONNEMENT, ARRÊTEZ IMMÉDIATEMENT LA POMPE ET CONTACTEZ UN SERVICE AGRÉÉ POUR INSPECTION ET RÉPARATION.



ATTENTION ! Débranchez l'alimentation électrique avant de commencer toute opération de mise en service, de réglage ou de maintenance !



ATTENTION ! Utilisez uniquement des prises de courant mises à la terre et en bon état de fonctionnement, conformément à la réglementation électrique en vigueur !

Zone de travail :

- Avant d'immerger la pompe en position de travail, assurez-vous de l'absence de sable ou de sédiments solides. Le cas échéant, nettoyez soigneusement l'emplacement de la pompe.
- Pour immerger la pompe en position de travail, utilisez une cordelette que vous fixerez aux anneaux situés sur la partie supérieure de la pompe. Ne l'immergez pas en la tenant par le câble d'alimentation. Ne fixez en aucun cas le câble d'alimentation à la cordelette, car celle-ci pourrait s'allonger avec le temps et endommager le câble. Le câble d'alimentation doit toujours rester détendu.
- Pour un fonctionnement correct, la pompe doit être complètement immergée dans l'eau. Un fonctionnement à sec entraînera une surchauffe et la destruction du moteur.
- La pompe fonctionne en position verticale.
- Positionnez la pompe à au moins 0,5 m au-dessus du fond du site afin que les dépôts de sédiments ultérieurs n'affectent pas son bon fonctionnement.
- Il est très important que le niveau d'eau ne descende jamais en dessous du corps de la pompe.
- **RISQUE DE GEL !** Si la pompe reste inactive à des températures inférieures à 0 °C, assurez-vous qu'il ne reste pas d'eau susceptible de geler et d'endommager les composants de la pompe.

Raccordement hydraulique

- Cela se fait à l'aide de tubes rigides ou flexibles en métal ou en plastique.
- Utilisez des tuyaux dont le diamètre intérieur est au moins égal à celui de la pompe, afin d'éviter une baisse de performance de la pompe et l'apparition d'obstructions.
- Les dimensions de l'emplacement de la pompe doivent être calculées en fonction du volume d'eau estimé et du débit de la pompe, afin d'éviter une fréquence de démarrage trop élevée. La pompe ne doit pas effectuer plus de 30 cycles de démarrage par heure pour éviter la surchauffe du moteur.

raccordement électrique

- Raccordez la pompe à un circuit électrique dédié avec mise à la terre fonctionnelle.
- Ces pompes à moteur monophasé sont équipées d'une protection thermique et peuvent être raccordées directement au réseau.

Nettoyage et entretien



ATTENTION ! Avant toute intervention sur l'équipement, débranchez l'alimentation électrique du secteur.

Entretien

Nos équipements sont conçus pour une utilisation prolongée avec un minimum d'entretien. Après 3 000 heures de fonctionnement, il est nécessaire de remplacer l'huile de lubrification (huile mécanique n° 3 ou n° 10, avec un niveau de remplissage maximal de 80 % du volume) ; veuillez contacter un centre de service agréé.

Stockage

- Rangez la pompe dans un endroit inaccessible aux enfants, dans une position stable et sûre, à l'abri de la poussière et des vibrations, et en évitant les températures trop élevées ou trop basses.
- Protégez la pompe de la lumière directe du soleil et, si possible, rangez-la dans un endroit sombre.

Caractéristique H (m col H₂O) – Q (l/min) de la pompe 4KSM 150

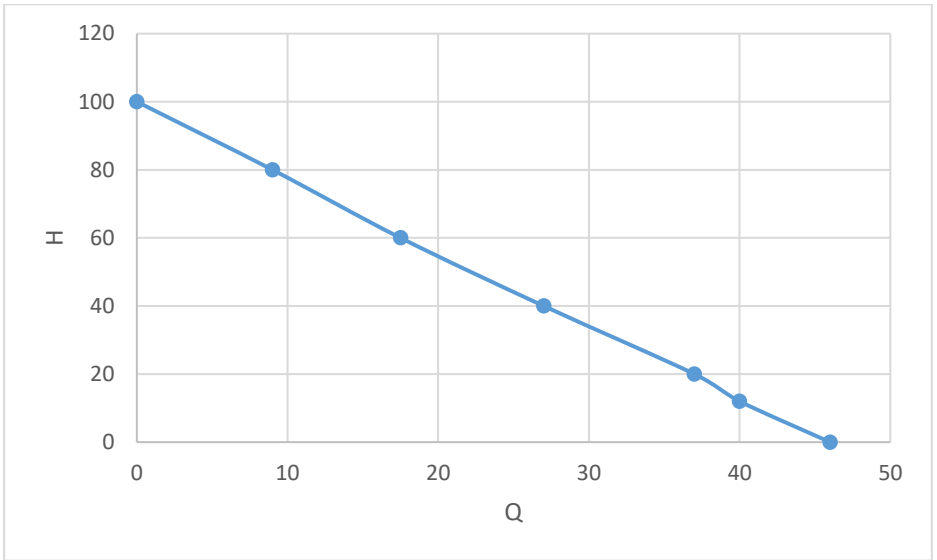

Caractéristique H (m col H₂O) – Q (l/min) de la pompe 4KSM 200

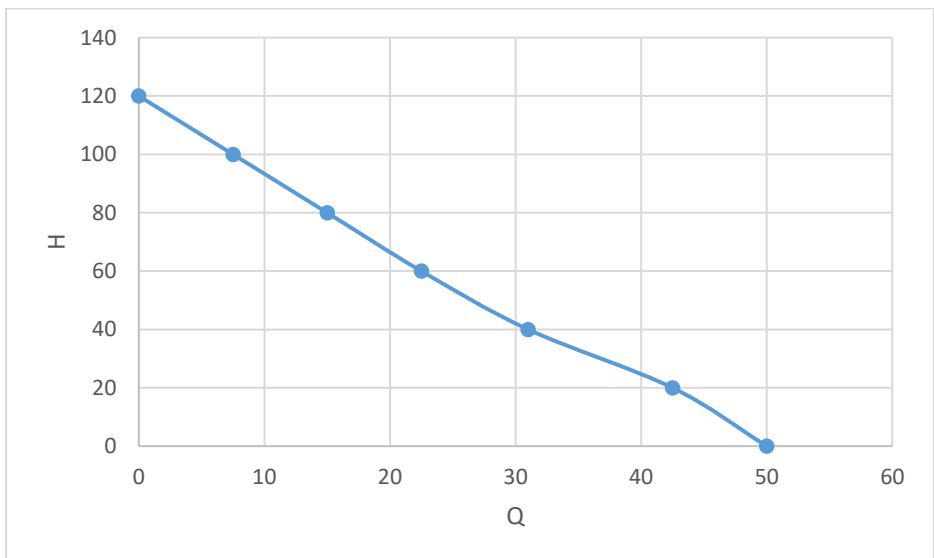

Exemple de schéma d'assemblage

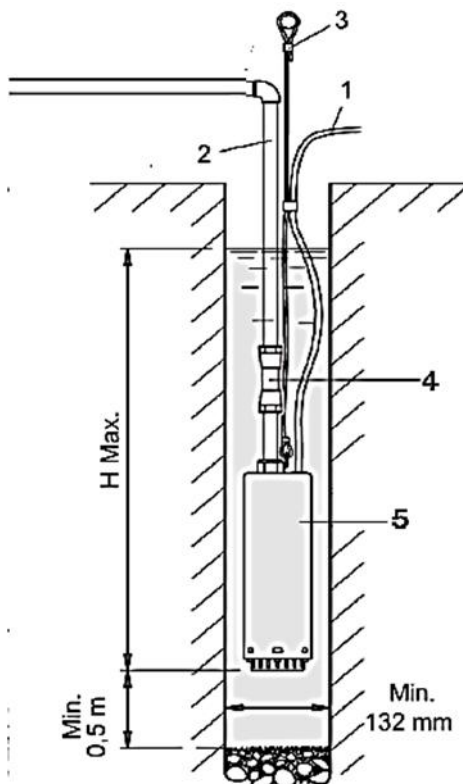

- 1 câble d'alimentation
- 2 Tuyau d'évacuation 1"
3. Corde de sécurité
4. Clapet anti-retour
5. Pompe submersible

Supplémentaire pour le fonctionnement en mode booster :

- Réservoir
- Manomètre
- Pressostat
- Connexion à 5 voies



Ce produit est un équipement électrique et électronique (EEE). Conformément à la directive 2012/19/UE relative aux déchets d'équipements électriques et électroniques (DEEE), ce produit ne doit pas être jeté avec les ordures ménagères non triées. Une élimination inappropriée peut avoir des conséquences néfastes sur l'environnement et la santé humaine en raison des substances potentiellement dangereuses qu'il contient. En fin de vie, ce produit doit être remis à un point de collecte agréé pour le recyclage des équipements électriques et électroniques, conformément à la législation en vigueur et aux exigences nationales en matière de gestion des déchets.



MANUAL DO USUÁRIO

**Bomba submersível centrífuga multiestágios de 4"
em aço inoxidável com painel de controle**

Dados técnicos

Código do produto	674169	674170
Tensão/Frequência	230-240V ~ 50Hz	
Poder nominal	1100W	1500W
Tipo de motor	Com banho de óleo	
Número de turbinas	2	3
Enrolamento do estator	Cobre	
Vazão máxima	2,8 m ³ / h	3,0 m ³ / h
Temperatura do líquido	0° – 40° C	
altura máxima de bombeamento	100 m	120 m
Diâmetro da conexão de descarga	1"	
Densidade máxima de partículas em suspensão	15g/ m ³	
Diâmetro do cabo	(3+1) *1mm ²	(3+1) *1,5mm ²

Obrigado por adquirir este produto Evosanitary, fabricado de acordo com os mais altos padrões de segurança e desempenho.



Atenção ! Para sua segurança, leia atentamente este manual e as instruções gerais de segurança antes de usar o equipamento. O não cumprimento destas regras pode resultar em choque elétrico, incêndio e/ou ferimentos pessoais.

Símbolos

Os símbolos utilizados no manual ou no produto têm os seguintes significados:

	ATENÇÃO!		Por favor, leia o manual de instruções antes de usar!
	Utilize apenas conectores aterrados.		Este produto cumpre os requisitos de segurança das diretivas europeias.
	Este produto é classificado como equipamento elétrico e eletrônico (EEE) e deve ser coletado separadamente. Descarte resíduos de equipamentos elétricos e eletrônicos (REEE) somente em pontos de coleta e centros de reciclagem autorizados.		

Precauções gerais de segurança para ferramentas elétricas

Medidas de segurança para equipamentos em operação



ATENÇÃO! Verifique sempre se a tensão de alimentação corresponde à indicada na placa de identificação da ferramenta.



Utilize apenas tomadas aterradas em perfeito funcionamento, de acordo com as normas elétricas vigentes!

- Não torça o cabo de alimentação elétrica da bomba.
- Não transporte a bomba pelo cabo de alimentação e não puxe o cabo de alimentação para desconectá-la da tomada.
- Mantenha o cabo de alimentação elétrica da bomba longe de fontes de calor, manchas de óleo, graxa, objetos pontiagudos e fontes que emitam calor.
- Verifique regularmente a tomada e o cabo elétrico e, em caso de danos, contate um electricista autorizado.
- Verifique a ficha e o cabo de alimentação antes de cada utilização. Não utilize o produto se detetar qualquer dano. Contacte um electricista qualificado.
- Não sobrecarregue a bomba! Ela pode ser usada com segurança se os parâmetros de funcionamento que a caracterizam forem respeitados. Não utilize ferramentas elétricas para fins diferentes daqueles para os quais foram projetadas.

Área de trabalho

- É proibido o acesso de pessoas ou animais não autorizados à área ao redor do local de operação do produto ;
- É proibida a presença de pessoas ou animais na bacia de operação da bomba.

Medidas de segurança específicas para a bomba submersível

- Não utilize a bomba em poços, piscinas, lagoas ou tanques onde haja pessoas ou animais nas imediações da bomba ou em contato direto com a água bombeada;
- Evite deixar a bomba funcionar sem combustível;
- Como a bomba é muito silenciosa durante o funcionamento, verifique sempre o seu estado operacional para evitar acidentes;
- A instalação da bomba deve ser realizada por pessoal qualificado;
- Para fixar a bomba com um cabo de aço ou corda de PP na posição de trabalho, utilize os anéis fornecidos. Não utilize o cabo de alimentação para submergir e fixar a bomba na posição de trabalho;
- Certifique-se de que o cabo de alimentação esteja instalado de forma a protegê-lo contra riscos mecânicos (cortes, estiramentos, compressões, etc.), fatores ambientais (fenômenos climáticos de alta intensidade, ventos fortes, granizo, etc.), contato com substâncias que possam danificá-lo (substâncias corrosivas, óleos, etc.) e contato acidental com pessoas ou animais (que podem pisar nele, esticá-lo, pendurar-se nele, etc.).

servindo

- Os reparos devem ser realizados somente por pessoal autorizado, utilizando acessórios e peças de reposição originais, para evitar acidentes decorrentes de reparos inadequados.

Campo de utilização

- Esta bomba destina-se ao transporte de água de fontes, poços e pequenos sistemas de irrigação agrícola ou de jardins.

NÃO PROJETADO PARA USO INDUSTRIAL .



ATENÇÃO! A bomba foi projetada e construída para a extração de líquidos sem substâncias explosivas e líquidos quimicamente não agressivos, com densidade máxima de partículas de 15 g/ m³ .



ATENÇÃO! É estritamente proibido bombear líquidos inflamáveis ou explosivos!

Preparação para o comissionamento



ATENÇÃO! SE OCORRER RUÍDOS ANORMAIS DURANTE O FUNCIONAMENTO, PARE A BOMBA IMEDIATAMENTE E CONTATE UM SERVIÇO AUTORIZADO PARA INSPEÇÃO E REPAROS.



ATENÇÃO! Desligue a alimentação elétrica antes de iniciar qualquer operação de comissionamento, ajuste ou manutenção!



ATENÇÃO! Utilize apenas tomadas aterradas em perfeito funcionamento, de acordo com as normas elétricas vigentes!

Área de trabalho:

- Antes de submergir a bomba na posição de funcionamento, certifique-se de que não haja areia ou sedimentos sólidos. Caso haja, limpe bem o local da bomba.
- Para submergir a bomba na posição de funcionamento, utilize uma corda ou barbante que você amarre aos anéis presentes na parte superior do corpo da bomba. Não submerja a bomba na posição de funcionamento segurando-a pelo cabo de alimentação. Não amarre o cabo de alimentação de forma alguma à corda ou barbante de imersão, pois estes podem se alongar com o tempo, causando danos ao cabo de alimentação. O cabo de alimentação deve estar sempre frouxo, sem tensão.
- Para o funcionamento correto, a bomba deve estar completamente imersa em água. O funcionamento sem água fará com que a bomba sobreaqueça e queime o motor.
- A bomba opera na posição vertical.
- Posicione a bomba a pelo menos 0,5 m acima da base do local para que depósitos de sedimentos subsequentes não afetem o funcionamento adequado da bomba.
- É muito importante que o nível da água nunca baixe abaixo do corpo da bomba.
- **PERIGO DE CONGELAMENTO !** Se a bomba permanecer inativa em temperaturas abaixo de 0°C, certifique-se de que não haja água residual que possa congelar e, conseqüentemente, danificar os componentes da bomba.

Conexão hidráulica

- Isso é feito utilizando tubos rígidos ou flexíveis de metal ou plástico.
- Utilize tubos com diâmetro interno pelo menos igual ao da bomba, para evitar a diminuição do desempenho da bomba e a ocorrência de entupimentos.
- As dimensões do local de instalação da bomba devem ser calculadas em estreita relação com o volume de água estimado e a vazão da bomba, para evitar uma frequência excessiva de partidas. A bomba não deve ser submetida a mais de 30 ciclos de partida por hora para evitar o superaquecimento do motor.

Conexão elétrica

- Conecte a bomba a um circuito elétrico dedicado com aterramento funcional.
- Essas bombas com motores monofásicos são equipadas com proteção térmica e podem ser conectadas diretamente à rede elétrica.

Limpeza e manutenção



ATENÇÃO! Antes de qualquer intervenção no equipamento, desligue-o da tomada.

Manutenção

Nossos equipamentos foram projetados para serem usados por um longo período com o mínimo de manutenção. Após 3000 horas de operação, é necessário substituir o óleo lubrificante (óleo mecânico nº 3 ou nº 10 com um nível de enchimento de até 80% do volume) ; entre em contato com um ponto de serviço autorizado.

Armazenar

- Guarde a bomba em um local inacessível a crianças, em uma posição estável e segura, livre de poeira e vibrações, evitando temperaturas muito altas ou muito baixas.
- Proteja a bomba da luz solar direta e guarde-a em local escuro, se possível.

Característica H (m col H2O) – Q (l/min) da bomba 4KSM 150

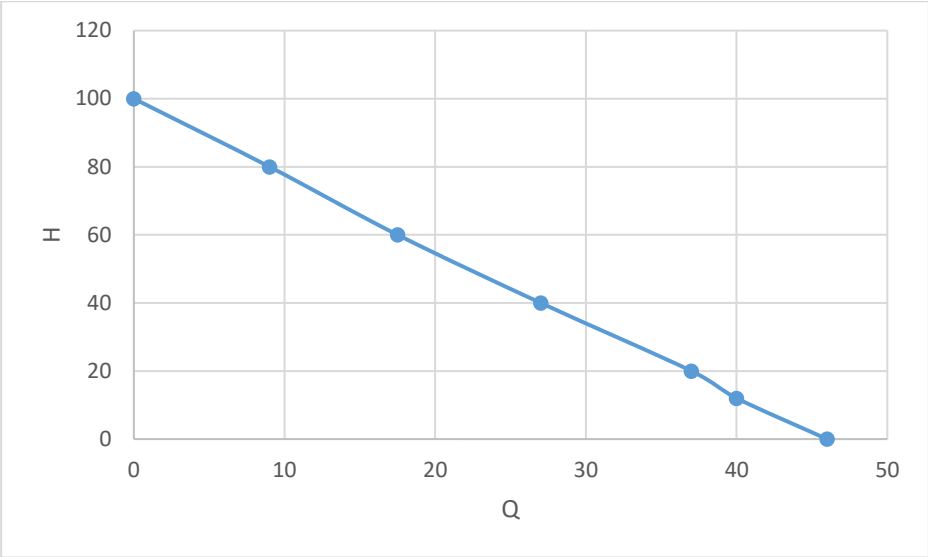

Característica H (m col H2O) – Q (l/min) da bomba 4KSM 200

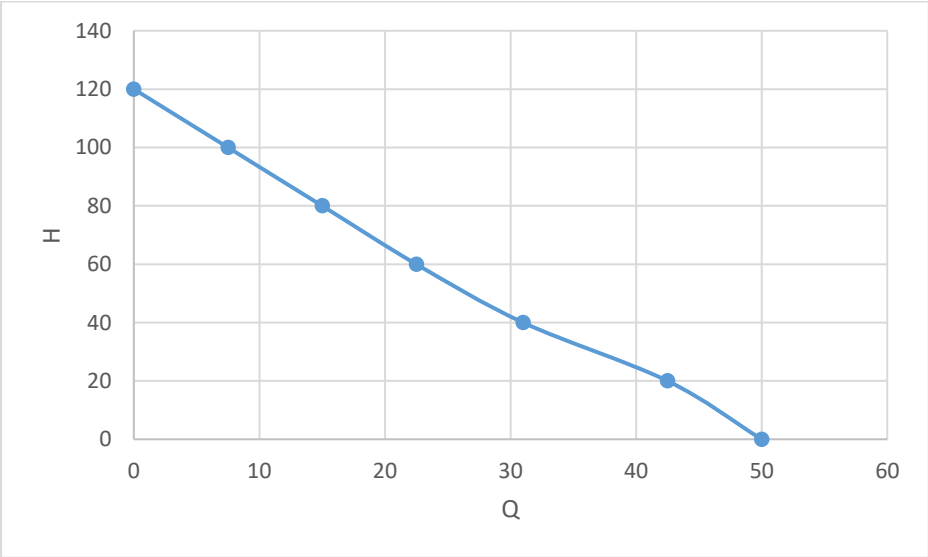

Exemplo de diagrama de montagem

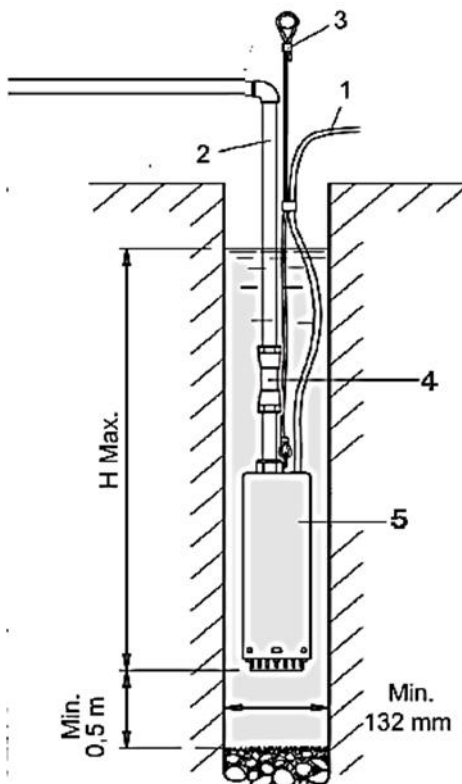

- 1 cabo de alimentação
- 2 Tubo de descarga 1"
3. Corda de segurança
4. Válvula de retenção
5. Bomba submersível

Informações adicionais para operação no modo booster:

- Tanque
 - Manômetro
 - Interruptor de pressão
- Conexão de 5 vias



Este produto é um equipamento elétrico e eletrônico (EEE). De acordo com a Diretiva 2012/19/UE relativa aos resíduos de equipamentos elétricos e eletrônicos (REEE), este produto não deve ser eliminado juntamente com o lixo doméstico indiferenciado. A eliminação inadequada pode ter efeitos negativos no ambiente e na saúde humana devido às substâncias potencialmente perigosas que contém. No final da sua vida útil, o produto deve ser entregue num ponto de recolha autorizado para a reciclagem de equipamentos elétricos e eletrônicos, em conformidade com a legislação aplicável e as normas nacionais de gestão de resíduos.