

MANUAL DE UTILIZARE - POMPA DE STROPIT CU ACUMULATOR SI SPATIU DE DEPOZITARE

USER MANUAL - SPRINKLER PUMP WITH BATTERY AND STORAGE SPACE

MANUALE UTENTE - POMPA IRRORATORE CON BATTERIA E VANO PORTAOGGETTI

MANUAL DE USUARIO - BOMBA DE RIEGO CON BATERÍA Y ESPACIO DE ALMACENAMIENTO

FELHASZNÁLÓI ÚTMUTATÓ - SZÓRÓSZIVATTYÚ AKKUMULÁTORRAL ÉS TÁROLÓHELYVEL

ΕΓΧΕΙΡΙΔΙΟ ΧΡΗΣΗΣ - ΑΝΤΛΙΑ ΨΕΚΑΣΜΟΥ ΜΕ ΜΠΑΤΑΡΙΑ ΚΑΙ ΧΩΡΟ ΑΠΟΘΗΚΕΥΣΗΣ

РЪКОВОДСТВО ЗА ПОТРЕБИТЕЛЯ - ПОМПА ЗА СПРИНКЛЕР С БАТЕРИЯ И МЯСТО ЗА СЪХРАНЕНИЕ

BEDIENUNGSANLEITUNG - SPRINKLERPUMPE MIT BATTERIE UND STAURAUM

MANUEL D'UTILISATION - POMPE D'ARROSAGE AVEC BATTERIE ET ESPACE DE RANGEMENT

MANUAL DO USUÁRIO - BOMBA DE IRRIGAÇÃO COM BATERIA E ESPAÇO DE ARMAZENAMENTO



Va multumim pentru achizitionarea acestui produs EVOTOOLS, fabricat conform celor mai inalte standarde de siguranta si de functionare. Pastrati manualul de utilizare pentru consultari ulterioare.



Avertizare! Pentru siguranta dumneavoastra cititi cu atentie acest manual si instructiunile generale de siguranta inaintea utilizarii echipamentului. Nerespectarea acestor reguli poate avea ca rezultat producerea electrocutarilor, a incendiilor si/sau a ranirilor personale.

DOMENIU DE UTILIZARE

Pompa de stropit cu acumulator este un aparat robust si sigur destinat:

- Pulverizarii fertilizatorilor lichizi si a solutiilor pentru combaterea daunatorilor in gradinile de legume, livezile de pomi fructiferi, suprafete agricole, gospodarie.
- Operatiunilor de deratizare, dezinsectie si dezinfectie in spatii publice, hoteluri.

MASURI DE SIGURANTA SPECIFICE POMPEI DE STROPIT



ATENTIE! Utilizati imbracaminte, manusi, ochelari de protectie si masca de protectie pentru a evita contactul cu substantele pulverizate.

- Este interzisa utilizarea lichidelor fierbinti pentru pulverizare
- Este interzisa pulverizarea lichidelor inflamabile. Pericol de explozie sau incendiu.
- Nu pulverizati in directia altor persoane, animale sau alimente
- Dupa o perioada mai lunga de utilizare continua sau de depozitare, ungeti cu vaselina sistemul de actionare al pompei, pentru a evita blocajele.

Service

Repararea trebuie realizata numai de catre personal autorizat prin inlocuirea cu accesorii si piese de schimb originale pentru a se evita producerea accidentelor datorate reparatiilor necorespunzatoare.

DATE TEHNICE

Cod:	681417
Capacitate rezervor	12 L
Lungime lance telescopica	52-95 cm
Lungime furtun cauciuc	120 cm
Presiunea de lucru	max 3 bar
Tip acumulator	Pb
Caracteristici acumulator	12V 8Ah
Incarcator - intrare	230V, 50 Hz, AC
Incarcator - iesire	1-1,7 A, 12 V, DC
Greutate neta	~4,3 kg

PARTI COMPONENTE

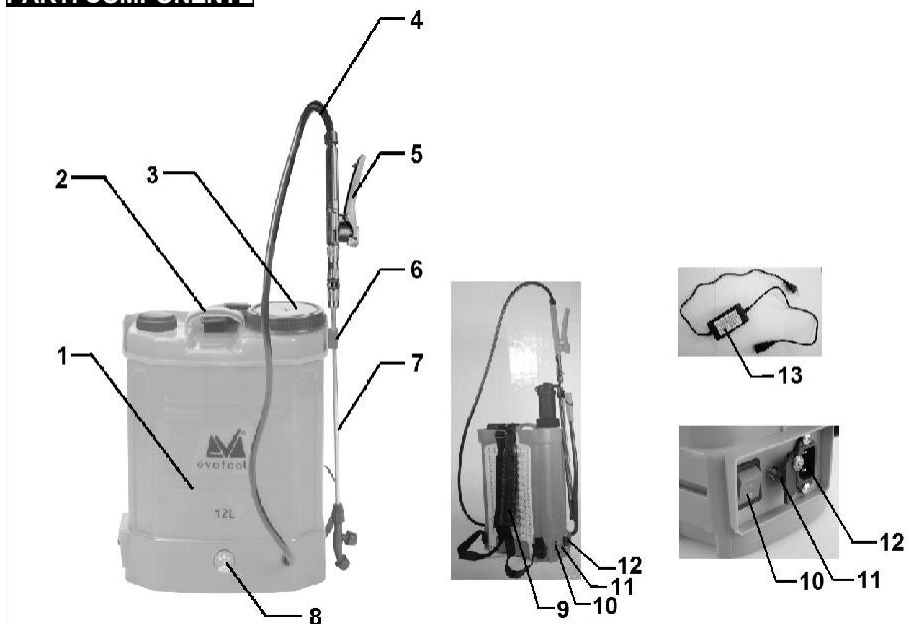

1. Rezervor pentru lichid
2. Maner
3. Capac de rezervor pentru lichid
4. Furtun
5. Maner intrerupator
6. Clema fixare lance
7. Lance telescopica
8. Indicator electronic de incarcare a acumulatorului
9. Bretele
10. Intrerupator On/Off
11. Reglaj de debit
12. Mufa incarcare acumulator
13. Incarcator pentru acumulator

INSTRUCTIUNI DE UTILIZARE

Lancea produsului este extensibila. Pentru a regla lungimea acesteia, slabiti piulitele lancei si trageti de capetele lancei pentru a o lungi, respectiv strangeti-o pentru a o scurta. Dupa reglarea lungimii, strangeti piulitele lancei.

Incarcarea acumulatorului:

- incarcati complet acumulatorul inainte de utilizare
- conectati mufa incarcatorului (13) la mufa de incarcare (12) si conectati incarcatorul la priza (220-240V); durata unei incarcari complete dureaza, in medie, intre 8-10 ore
- dupa incarcarea completa a acumulatorului, deconectati incarcatorul

Operare:

- desfaceti capacul rezervorului (3), introduceti lichidul de pulverizat in interiorul rezervorului (1), omogenizati usor si inchideti etans capacul rezervorului (3)

- pentru a porni functionarea pompei electrice puteti apasa fie pe butonul (10) in pozitia ON, fapt care va face ca pompa sa furnizeze un debit maxim, sau puteti roti butonul de reglaj de debit (11) pentru a regla debitul. Pulverizati lichidul de pulverizat prin apasarea manerului (5). Acesta poate fi blocat in pozitia deschis apasand pe butonul de blocare din capatul acestuia.

- ATENTIE! In cazul in care doriti un debit setat prin intermediul butonului de reglaj de debit (11), butonul (10) trebuie sa fie in pozitia OFF. Daca butonul (10) este in pozitia ON, pompa va furniza debitul maxim indiferent de reglajul butonului (11)

- dupa finalizarea operatiunilor de pulverizare, pompa electrica se poate inchide prin apasarea butonului (10) in pozitia OFF sau prin rotirea in sens invers acelor de ceasornic a butonului de reglaj de debit (11) pana se aude un mic clic



ATENTIE! Respectati normele de protectie, manipulare, depozitare si avertismentele ce sunt prescrise substantelor toxice (in cazul in care se pulverizeaza astfel de substante).

CURATARE, INTRETINERE SI DEPOZITARE

- Dupa fiecare utilizare clatiti rezervorul, furtunul, lancea si duzele folosite.
- NU utilizati solventi (ca de exemplu: petrol si derivati, alcool) intrucat acestia pot deteriora partile din plastic.
- Pastrati produsul in stare curata si uscata, atat pe interior, cat si pe exterior.
- Intotdeauna inainte de depozitare curatati carcasa cu o carpa putin umezita in apa cu sapun.
- Daca nu folositi produsul pentru o perioada mai lunga, asigurati-va ca acumulatorul este incarcat. Evitati descarcarea completa a acumulatorului.
- Depozitati produsul intr-un spatiu inaccesibil copiilor intr-o pozitie stabila si sigura intr-un loc racoros si uscat, evitand temperaturile prea ridicate sau scazute.
- Protejati produsul de actiunea directa a razelor solare si pastrati-l intr-un loc intunecos, daca este posibil.
- Nu pastrati produsul ambalat in folie sau in punga de plastic pentru a evita acumularea umiditatii.



Acest produs este un echipament electric și electronic (EEE). În conformitate cu Directiva 2012/19/UE privind deșeurile de echipamente electrice și electronice (DEEE), acest produs nu trebuie eliminat împreună cu deșeurile municipale nesortate. Eliminarea necorespunzătoare poate avea efecte negative asupra mediului și sănătății umane din cauza substanțelor potențial periculoase conținute. La sfârșitul duratei de viață, produsul trebuie predat unui punct de colectare autorizat pentru reciclarea echipamentelor electrice și electronice, în conformitate cu legislația aplicabilă și cu cerințele naționale privind gestionarea deșeurilor.

will thank you for purchase this product EVOTOOLS, manufactured to the highest safety and performance standards.
keep **MANUAL** of use for **CONSULTATIONS** subsequent.



Warning! For safety your Read with Careful this manual and general safety instructions before using the equipment.
Failure to comply **THESE RULES** Pursuant maybe have that result causing electric shock, fire and/or personal injury.

FIELD OF USE

Pump of splash with battery is a robust device and definitely intended for:

- Spraying fertilizer LIQUID and A solutions for pest control in vegetable gardens, fruit tree orchards, agricultural areas, households.
- Operations of deratization, Pest and disinfection in spaces public, hotels.

measure OF SAFETY SPECIFIC Pompei OF splash



CAREFUL! USE clothing, gloves, glasses of protection and protective mask to avoid contact with sprayed substances.

- **It is forbidden use liquids HOT for spraying**
- **It is forbidden spraying liquids flammable. Danger of explosion or fire.**
- **Not spray in Department OTHER people, animated or food**
- **After a period may long of use continue or of storage, grease Grease the pump drive system to avoid blockages.**

servicing

The repair must achieved only of by authorized personnel through replacing with accessories and parts of change GENUINE for A it avoid production accidents due to improper repairs.

INFORMATION TECHNICAL

Code:	681417
Capacity tank	12 IT
Length lance telescopic	52-95 cm
Length hose rubber	120 cm
pressure of WORK	MAX 3 bar
Battery type	Pb
Features battery	12V 8Ah
Charger - entrance	230V, 50 Hz, AC
Charger - exit	1-1.7 Oh, 12 V, AD
Weight net	~4.3 kg

PART COMPONENTS

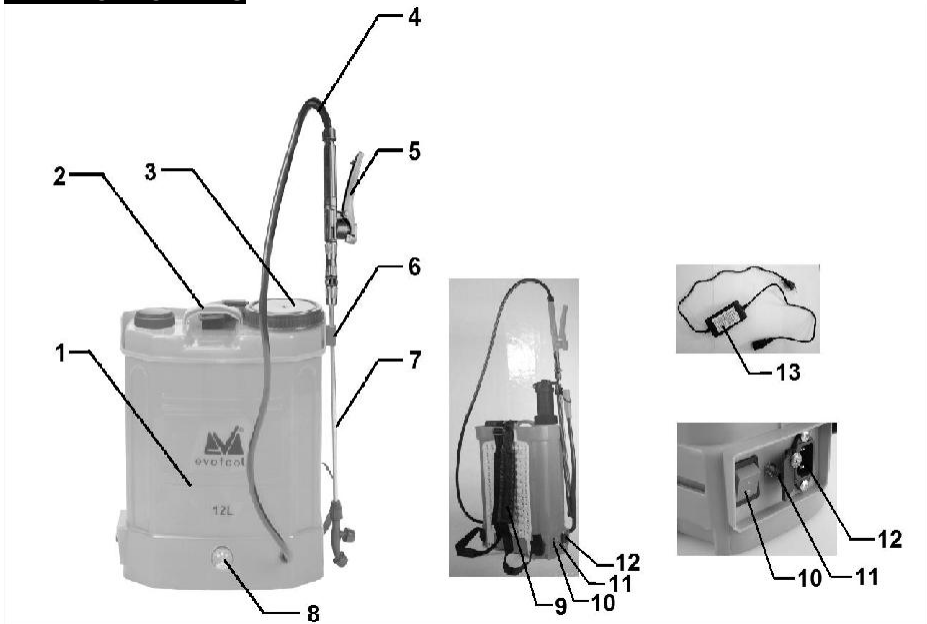

1. Tank for liquid
2. Handle
3. Cover of tank for liquid
4. Hose
5. Switch handle
6. Clamp FIXING lance
7. Lance telescopic
8. Indicator electronic of loading A BATTERY
9. brace
10. On/Off switch
11. adjustment of flow
12. jack loading battery
13. Charger for battery

INSTRUCTIONS OF USE

lance PRODUCT is extensible. For A adjust the length this, LOOSE the lance nuts and pull the ends of the lance to lengthen it, or tighten it to shorten it. After adjusting the length, tighten the lance nuts.

Loading battery:

- Upload complete BATTERY before of use
- connector jack charger (13) TO jack of loading (12) and connector the charger to the socket (220-240V); the duration of a full charge lasts, on average, between 8-10 hours
- after loading fill A battery, disconnect CHARGER

Operation:

- Loosen COVER TANK (3), ENTER FLUID of atomizer in inside the tank (1), mix gently and close the tank lid tightly (3)

- for A START functioning Pompei electric you can press OR on button (10) in ON position, fact which will do what that pump saddle PROVIDE a flow maximal, or you can turn the knob flow control knob (11) to adjust the flow. Spray the spray liquid by pressing the handle (5). It can be locked in the open position by pressing the locking button at the end of it.

- ATTENTION! If you want a flow rate set via the adjustment knob of flow (11), button (10) must saddle OR in position OFF. If button (10) is in the ON position, the pump will deliver the maximum flow rate regardless of the setting of the knob (11)

- after END operations of spray, pump electric it maybe close by pressing the button (10) to the OFF position or by turning the flow adjustment knob (11) counterclockwise until a small click is heard



ATTENTION! Follow the protection, handling, storage and warnings prescribed for toxic substances (if such substances are sprayed).

CLEANING, MAINTENANCE AND STORAGE

- After each use wash the tank, the hose, lance and NOZZLES used.
- NOT USE solvents (that of example: oil and derivatives, alcohol) because these may damage the plastic parts.
- keep the product in STATUS cleanse and dry, BOTH on inside, How and on outside.
- ever before of storage clean casing with a rag little wet in soapy water.
- If you do not use the product for a long period of time, make sure the battery is is loaded. Avoid unloading fill A battery.
- DISPOSE the product IN A space-bar inaccessible children IN A position stable and Store in a cool, dry place, avoiding temperatures that are too high or low.
- Protect the product of the action director A rays sOLAR and keep it IN A dark place, if possible.
- Not SAVE the product PACKING in Foli or in bag of plastic for A avoid moisture accumulation.



This product is electrical and electronic equipment (EEE). In accordance with Directive 2012/19/EU on waste electrical and electronic equipment (WEEE), this product must not be disposed of with unsorted municipal waste. Improper disposal may have negative effects on the environment and human health due to the potentially hazardous substances it contains. At the end of its working life, the product must be handed over to an authorised collection point for the recycling of electrical and electronic equipment, in accordance with applicable legislation and national waste management requirements.

Volere Grazie per acquistare Questo prodotto EVOTOOLS, Prodotto secondo i più elevati standard di sicurezza e prestazioni. Mantenere MANUALE Di utilizzo per CONSULENZE successivo.



Avvertimento! Per sicurezza tuo Leggere con Attento Questo manuale e le istruzioni generali di sicurezza prima di utilizzare l'attrezzatura. Mancato rispetto QUESTI NORME Ai sensi Forse Avere Quello risultato causando scosse elettriche, incendi e/o lesioni personali.

CAMPO DI UTILIZZO

Pompa Di bagliore con la batteria è UN dispositivo robusto E sicuramente destinato a:

- Spruzzare fertilizzante LIQUIDO E UN soluzioni per controllo dei parassiti negli orti, nei frutteti, nelle zone agricole, nelle abitazioni.
- Operazioni Di derattizzazione, Parassita E disinfezione in spazi pubblico, ospiti.

misura DI SICUREZZA SPECIFICO Pompei Di bagliore



ATTENTO! UTILIZZO vestiario, guanti, occhiali Di protezione E maschera protettiva per evitare il contatto con le sostanze nebulizzate.

- È vietato utilizzo liquidi CALDO per spruzzare
- È vietato spruzzare liquidi Infiammabile. Pericolo Di esplosione o fuoco.
- Non spray In Dipartimento ALTRO persone, animato O cibo
- Dopo UN periodo Maggio lungo Di utilizzo continuare O Di magazzino, grasso Lubrificare il sistema di azionamento della pompa per evitare ostruzioni.

servizio

La riparazione deve raggiunto soltanto Di di personale autorizzato tramite cambio con accessori E parti Di modifica AUTENTICO per UN Esso Evitare produzione incidenti dovuti a riparazioni improprie.

INFORMAZIONI TECNICO

Codice:	681417
Capacità cisterna	12 ESSO
Lunghezza lancia telescopica	52-95 cm
Lunghezza tubo flessibile gomma	120 cm
pressione Di LAVORO	MAX 3 bar
Tipo di batteria	Pb
Caratteristiche batteria	12V 8Ah
Caricabatterie - Entrata	230V, 50 Hz, CA
Caricabatterie - Uscita	1-1,7 OH, 12 V, A.D
Peso netto	~4.3 kg

PARTE COMPONENTI

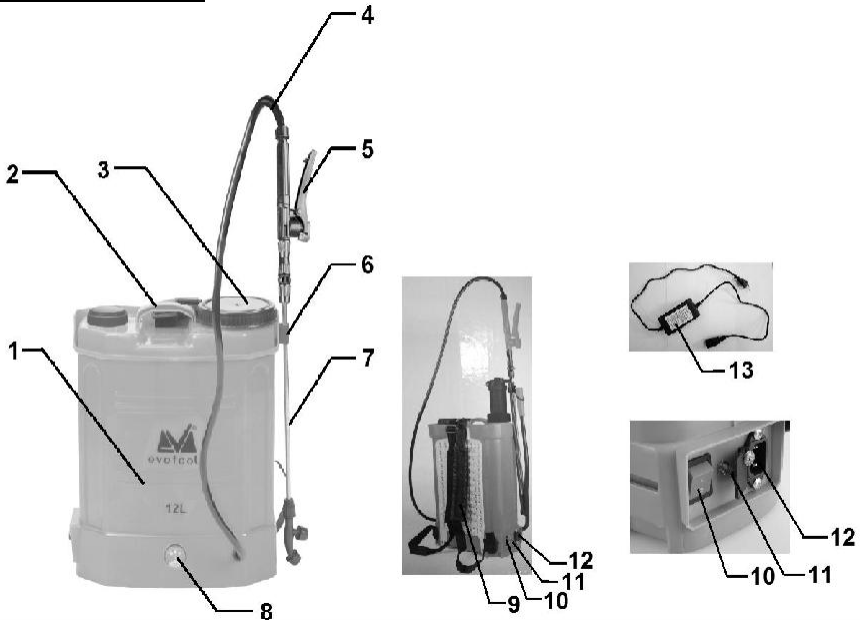

1. Cisterna per liquido
2. Maniglia
3. Copertina Di cisterna per liquido
4. Tubo flessibile
5. Maniglia dell'interruttore
6. MORSETTO FISSAGGIO lancia
7. Lancia telescopica
8. Indicatore elettronico Di caricamento UN BATTERIA
9. bretelle
10. Interruttore di accensione/spegnimento
11. regolazione Di fluire
12. Jack caricamento batteria
13. Caricabatterie per batteria

ISTRUZIONI DI UTILIZZO

lancia PRODOTTO È estensibile. Per UN regolare la lunghezza Questo, SCIOLTO I dadi della lancia e tirare le estremità della lancia per allungarla, oppure stringerle per accorciarla. Dopo aver regolato la lunghezza, stringere i dadi della lancia.

Caricamento batteria:

- Caricamento completare BATTERIA Prima Di utilizzo
- connettore Jack caricabatterie (13) A Jack Di caricamento (12) E connettore il caricabatterie alla presa (220-240V); la durata di una carica completa è, in media, tra le 8 e le 10 ore
- Dopo caricamento riempire UN batteria, disconnessione CARICABATTERIE

Operazione:

- Allentare COPERTINA CISTERNA (3), INVIO FLUIDO Di atomizzatore In all'interno del serbatoio (1), mescolare delicatamente e chiudere bene il coperchio del serbatoio (3)

- per UN INIZIO funzionamento Pompei elettrico puoi premere O SU pulsante (10) In IN posizione, fatto Quale Volere fare Quello pompa sella FORNIRE UN fluire massimo, O puoi girare la manopola Manopola di controllo del flusso (11) per regolare il flusso. Spruzzare il liquido premendo la maniglia (5). Può essere bloccata in posizione aperta premendo il pulsante di blocco all'estremità.

- **ATTENZIONE! Se si desidera impostare la portata tramite la manopola di regolazione Di fluire (11), pulsante (10) dovere sella O In posizione SPENTO. Se pulsante (10) è in posizione ON, la pompa erogherà la portata massima indipendentemente dall'impostazione della manopola (11)**

- Dopo FINE operazioni Di spruzzare, pompare elettrico Esso Forse chiudere premendo il pulsante (10) in posizione OFF o ruotando la manopola di regolazione del flusso (11) in senso antiorario finché non si sente un piccolo clic



ATTENZIONE! Attenersi alle procedure di protezione, manipolazione, stoccaggio e avvertenze prescritte per le sostanze tossiche (qualora tali sostanze vengano spruzzate).

PULIZIA, MANUTENZIONE E MAGAZZINAGGIO

- Dopo ogni utilizzo lavare il carro armato, il tubo flessibile, lancia E UGELLI usato.
- NON UTILIZZO solventi (Quello Di esempio: olio E derivati, alcol) Perché questi potrebbe danneggiare le parti in plastica.
- Mantenere il prodotto In STATO purificare E Asciutto, ENTRAMBI SU dentro, Come E SU al di fuori.
- mai Prima Di magazzinaggio pulito chiusura con UN straccio poco Bagnato In acqua saponata.
- Se non utilizzi il prodotto per un lungo periodo di tempo, assicurati che la batteria sia È caricato. Evitare scarico riempire UN batteria.
- SMALTIRE il prodotto INA barra spaziatrice inaccessibile bambini INA posizione stabile E Conservare in un luogo fresco e asciutto, evitando temperature troppo alte o troppo basse.
- Proteggere il prodotto Di l'azione direttore UN raggi solare E mantienilo INA Un luogo buio, se possibile.
- Non SALVA il prodotto IMBALLAGGIO In Foli O In borsa Di plastica per UN evitare l'accumulo di umidità.



Questo prodotto è un'apparecchiatura elettrica ed elettronica (AEE). In conformità alla Direttiva 2012/19/UE sui rifiuti di apparecchiature elettriche ed elettroniche (RAEE), questo prodotto non deve essere smaltito con i rifiuti urbani indifferenziati. Uno smaltimento improprio può avere effetti negativi sull'ambiente e sulla salute umana a causa delle sostanze potenzialmente pericolose che contiene. Al termine del suo ciclo di vita, il prodotto deve essere consegnato a un punto di raccolta autorizzato per il riciclaggio delle apparecchiature elettriche ed elettroniche, in conformità alla legislazione vigente e alle normative nazionali in materia di gestione dei rifiuti.

voluntad gracias para compra este producto HERRAMIENTAS EVOLUTIVAS, Fabricados con los más altos estándares de seguridad y rendimiento.

mantener MANUAL de usar para CONSULTAS posterior.



¡Advertencia! Para seguridad su Leer con Cuidadoso este manual y las instrucciones generales de seguridad antes de utilizar el equipo. Incumplimiento ESTOS REGLAS De conformidad con tal vez tener eso resultado causar descargas eléctricas, incendios y/o lesiones personales.

CAMPO DE USO

Bomba de chapoteo con La batería es a dispositivo robusto y definitivamente destinado a:

- Rociando fertilizante LÍQUIDO y A soluciones para control de plagas en huertos, frutales, zonas agrícolas, hogares.
- Operaciones de desratización, Parásito y desinfección en espacios público, hoteles.

medida DE SEGURIDAD ESPECÍFICO Pompeya DE chapoteo



¡CUIDADOSO! USAR ropa, guantes, anteojos de protección y Utilice una mascarilla protectora para evitar el contacto con las sustancias pulverizadas.

- **Es prohibido usar líquidos CALIENTE para rociando**
- **Es prohibido rociando líquidos Inflamable. Peligro de explosión o fuego.**
- **No pulverización en Departamento OTRO gente, animado o alimento**
- **Después a período puede largo de usar continuar o de almacenamiento, grasa Engrase el sistema de accionamiento de la bomba para evitar obstrucciones.**

servicio

La reparación debe logrado solo de por personal autorizado a través de reemplazando con accesorios y regiones de cambiar GENUINO para A él evitar producción accidentes debidos a reparaciones inadecuadas.

INFORMACIÓN TÉCNICO

Código:	681417
Capacidad tanque	12 ÉL
Longitud lanza telescópico	52-95 centímetro
Longitud manguera goma	120 centímetro
presión de TRABAJAR	MÁXIMO 3 barras
Tipo de batería	Pb
Características batería	12V 8Ah
Cargador - entrada	230V, 50 Hz, CA
Cargador - salida	1-1,7 Oh, 12 V, ANUNCIO
Peso neto	~4.3 kg

PARTE COMPONENTES

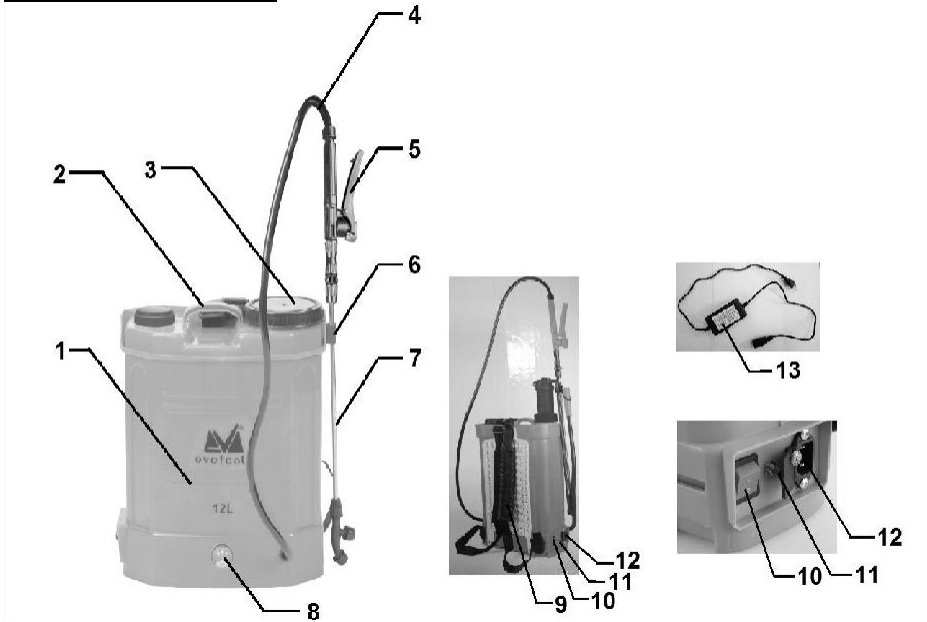

1. Tanque para líquido
2. Manejar
3. Cubrir de tanque para líquido
4. Manguera
5. Manija de interruptor
6. Abrazadera FIJACIÓN lanza
7. Lanza telescópico
8. Indicador electrónico de cargando A BATERÍA
9. abrazadera
10. Interruptor de encendido/apagado
11. ajuste de fluir
12. Jacobo cargando batería
13. Cargador para batería

INSTRUCCIONES DE USAR

lanza PRODUCTO es extensible. Para Ajustar la longitud este, PERDER Sujete las tuercas de la lanza y tire de los extremos para alargarla, o apriételos para acortarla. Tras ajustar la longitud, apriete las tuercas de la lanza.

Cargando batería:

- Subir completo BATERÍA antes de usar
- conector Jacobo cargador (13) A Jacobo de cargando (12) y conector el cargador al enchufe (220-240V); la duración de una carga completa es, en promedio, entre 8 y 10 horas
- después cargando llenar A batería, desconectar CARGADOR

Operación:

- Aflojar CUBRIR TANQUE (3), INGRESAR LÍQUIDO de atomizador en dentro del tanque (1), mezcle suavemente y cierre bien la tapa del tanque (3).

- para A COMENZAR marcha Pompeya eléctrico puedes prensa O en botón (10) en Posición ON, hecho cual voluntad Hacer lo eso bomba sillín PROPORCIONAR a fluir máximo, o Puedes girar la perilla Gire la perilla de control de flujo (11) para ajustar el caudal. Rocíe el líquido presionando la manija (5). Puede bloquearse en la posición abierta presionando el botón de bloqueo en su extremo.

- **¡ATENCIÓN! Si desea ajustar el caudal mediante el mando de ajuste, de fluir (11), botón (10) debe sillín O en posición APAGADO. Si botón (10) está en la posición ON, la bomba suministrará el caudal máximo independientemente del ajuste de la perilla (11)**

- después FIN operaciones de rociar, bomba eléctrico él tal vez Cíérrelo pulsando el botón (10) a la posición de APAGADO o girando el mando de ajuste de flujo (11) en sentido contrario a las agujas del reloj hasta que oiga un pequeño clic.



¡ATENCIÓN! Siga las instrucciones de protección, manipulación, almacenamiento y advertencias prescritas para sustancias tóxicas (en caso de que dichas sustancias se pulvericen).

LIMPIEZA, MANTENIMIENTO Y ALMACENAMIENTO

- Después cada usar lavar el tanque, la manguera, lanza y BOQUILLAS usado.
- NO USAR disolventes (eso de ejemplo: aceite y derivados, alcohol) porque estos puede dañar las piezas de plástico.
- mantener el producto en ESTADO limpiar y seco, AMBOS en adentro, Cómo y en afuera.
- alguna vez antes de almacenamiento limpio caja con a trapo pequeño húmedo en agua jabonosa.
- Si no utiliza el producto durante un período prolongado, asegúrese de que la batería esté es cargado. Evitar descarga llenar A batería.
- DISPONER el producto EN UN barra espaciadora inaccesible niños EN UN posición estable y Almacenar en un lugar fresco y seco, evitando temperaturas demasiado altas o bajas.
- Proteger el producto de la acción director A rayos solar y consérvalo EN UN un lugar oscuro, si es posible.
- No AHORRAR el producto EMBALAJE en Folio o en bolsa de plástico para A evitar la acumulación de humedad.



Este producto es un aparato eléctrico y electrónico (AEE). De conformidad con la Directiva 2012/19/UE sobre residuos de aparatos eléctricos y electrónicos (RAEE), este producto no debe desecharse con los residuos municipales no clasificados. Su eliminación inadecuada puede tener efectos negativos sobre el medio ambiente y la salud humana debido a las sustancias potencialmente peligrosas que contiene. Al final de su vida útil, el producto debe entregarse en un punto de recogida autorizado para el reciclaje de aparatos eléctricos y electrónicos, de acuerdo con la legislación aplicable y la normativa nacional de gestión de residuos.

voluntad gracias para compra este producto HERRAMIENTAS EVOLUTIVAS, Fabricados con los más altos estándares de seguridad y rendimiento.

mantener MANUAL de usar para CONSULTAS posterior.



¡Advertencia! Para seguridad su Leer con Cuidadoso este manual y las instrucciones generales de seguridad antes de utilizar el equipo. Incumplimiento ESTOS REGLAS De conformidad con tal vez tener eso resultado causar descargas eléctricas, incendios y/o lesiones personales.

CAMPO DE USO

Bomba de chapoteo con La batería es a dispositivo robusto y definitivamente destinado a:

- Rociando fertilizante LÍQUIDO y A soluciones para control de plagas en huertos, frutales, zonas agrícolas, hogares.
- Operaciones de desratización, Parásito y desinfección en espacios público, hoteles.

medida DE SEGURIDAD ESPECÍFICO Pompeya DE chapoteo



¡CUIDADOSO! USAR ropa, guantes, anteojos de protección y Utilice una mascarilla protectora para evitar el contacto con las sustancias pulverizadas.

- **Es prohibido usar líquidos CALIENTE para rociando**
- **Es prohibido rociando líquidos Inflamable. Peligro de explosión o fuego.**
- **No pulverización en Departamento OTRO gente, animado o alimento**
- **Después a período puede largo de usar continuar o de almacenamiento, grasa Engrase el sistema de accionamiento de la bomba para evitar obstrucciones.**

servicio

La reparación debe logrado solo de por personal autorizado a través de reemplazando con accesorios y regiones de cambiar GENUINO para A él evitar producción accidentes debidos a reparaciones inadecuadas.

INFORMACIÓN TÉCNICO

Código:	681417
Capacidad tanque	12 ÉL
Longitud lanza telescópico	52-95 centímetro
Longitud manguera goma	120 centímetro
presión de TRABAJAR	MÁXIMO 3 barras
Tipo de batería	Pb
Características batería	12V 8Ah
Cargador - entrada	230V, 50 Hz, CA
Cargador - salida	1-1,7 Oh, 12 V, ANUNCIO
Peso neto	~4.3 kg

PARTE COMPONENTES

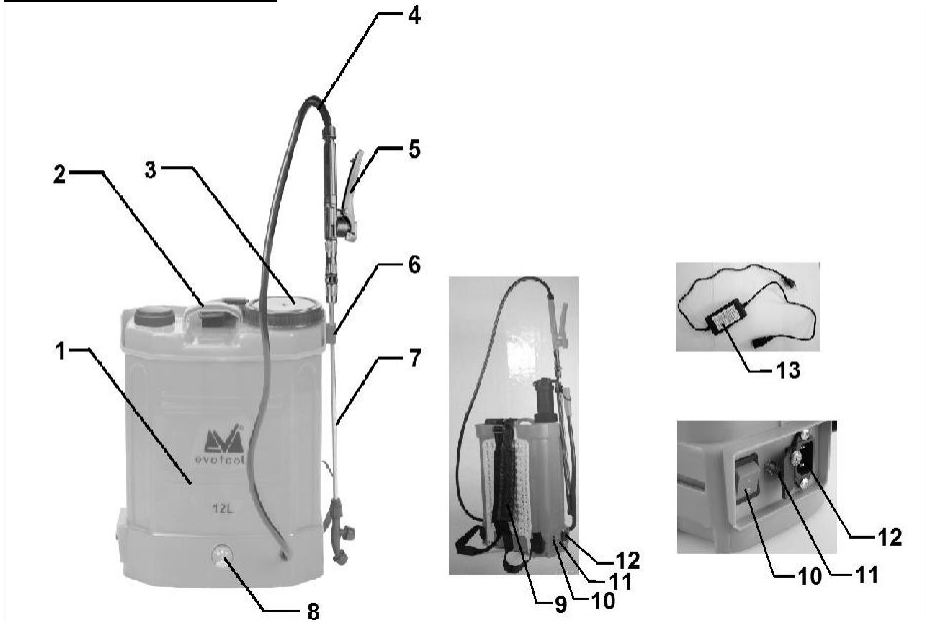

1. Tanque para líquido
2. Manejar
3. Cubrir de tanque para líquido
4. Manguera
5. Manija de interruptor
6. Abrazadera FIJACIÓN lanza
7. Lanza telescópico
8. Indicador electrónico de cargando A BATERÍA
9. abrazadera
10. Interruptor de encendido/apagado
11. ajuste de fluir
12. Jacobo cargando batería
13. Cargador para batería

INSTRUCCIONES DE USAR

lanza PRODUCTO es extensible. Para Ajustar la longitud este, PERDER Sujete las tuercas de la lanza y tire de los extremos para alargarla, o apriételos para acortarla. Tras ajustar la longitud, apriete las tuercas de la lanza.

Cargando batería:

- Subir completo BATERÍA antes de usar
- conector Jacobo cargador (13) A Jacobo de cargando (12) y conector el cargador al enchufe (220-240V); la duración de una carga completa es, en promedio, entre 8 y 10 horas
- después cargando llenar A batería, desconectar CARGADOR

Operación:

- Aflojar CUBRIR TANQUE (3), INGRESAR LÍQUIDO de atomizador en dentro del tanque (1), mezcle suavemente y cierre bien la tapa del tanque (3).

- para A COMENZAR marcha Pompeya eléctrico puedes prensa O en botón (10) en Posición ON, hecho cual voluntad Hacer lo eso bomba sillín PROPORCIONAR a fluir máximo, o Puedes girar la perilla Gire la perilla de control de flujo (11) para ajustar el caudal. Rocíe el líquido presionando la manija (5). Puede bloquearse en la posición abierta presionando el botón de bloqueo en su extremo.

- **¡ATENCIÓN! Si desea ajustar el caudal mediante el mando de ajuste, de fluir (11), botón (10) debe sillín O en posición APAGADO. Si botón (10) está en la posición ON, la bomba suministrará el caudal máximo independientemente del ajuste de la perilla (11)**

- después FIN operaciones de rociar, bomba eléctrico él tal vez Cíérrelo pulsando el botón (10) a la posición de APAGADO o girando el mando de ajuste de flujo (11) en sentido contrario a las agujas del reloj hasta que oiga un pequeño clic.



¡ATENCIÓN! Siga las instrucciones de protección, manipulación, almacenamiento y advertencias prescritas para sustancias tóxicas (en caso de que dichas sustancias se pulvericen).

LIMPIEZA, MANTENIMIENTO Y ALMACENAMIENTO

- Después cada usar lavar el tanque, la manguera, lanza y BOQUILLAS usado.
- NO USAR disolventes (eso de ejemplo: aceite y derivados, alcohol) porque estos puede dañar las piezas de plástico.
- mantener el producto en ESTADO limpiar y seco, AMBOS en adentro, Cómo y en afuera.
- alguna vez antes de almacenamiento limpio caja con a trapo pequeño húmedo en agua jabonosa.
- Si no utiliza el producto durante un período prolongado, asegúrese de que la batería esté es cargado. Evitar descarga llenar A batería.
- DISPONER el producto EN UN barra espaciadora inaccesible niños EN UN posición estable y Almacenar en un lugar fresco y seco, evitando temperaturas demasiado altas o bajas.
- Proteger el producto de la acción director A rayos solar y consérvalo EN UN un lugar oscuro, si es posible.
- No AHORRAR el producto EMBALAJE en Folio o en bolsa de plástico para A evitar la acumulación de humedad.



Este producto es un aparato eléctrico y electrónico (AEE). De conformidad con la Directiva 2012/19/UE sobre residuos de aparatos eléctricos y electrónicos (RAEE), este producto no debe desecharse con los residuos municipales no clasificados. Su eliminación inadecuada puede tener efectos negativos sobre el medio ambiente y la salud humana debido a las sustancias potencialmente peligrosas que contiene. Al final de su vida útil, el producto debe entregarse en un punto de recogida autorizado para el reciclaje de aparatos eléctricos y electrónicos, de acuerdo con la legislación aplicable y la normativa nacional de gestión de residuos.

θα Σας ευχαριστώ για αγορά αυτό προϊόν EVOTOOLS, κατασκευασμένο σύμφωνα με τα υψηλότερα πρότυπα ασφάλειας και απόδοσης. διατήρηση ΕΓΧΕΙΡΙΔΙΟ του χρήση για ΔΙΑΒΟΥΛΕΥΣΕΙΣ μεταγενέστερος.



Προειδοποίηση! Για ασφάλεια σας Ανάγνωση με Προσεκτικός αυτό εγχειρίδιο και γενικές οδηγίες ασφαλείας πριν από τη χρήση του εξοπλισμού. Μη συμμόρφωση ΑΥΤΟΙ ΚΑΝΟΝΕΣ Σύμφωνα με ίσως έχω ότι αποτέλεσμα προκαλώντας ηλεκτροπληξία, πυρκαγιά ή/και τραυματισμό.

ΠΕΔΙΟ ΧΡΗΣΗΣ

Αντλία του βουτιά με η μπαταρία είναι ένα στιβαρή συσκευή και σίγουρα προορίζεται για:

- Ψεκασμός λίπασμα ΥΓΡΟ και ΕΝΑ λύσεις για έλεγχος παρασίτων σε λαχανόκηπους, οπωρώνες, γεωργικές εκτάσεις, νοικοκυριά.
- Λειτουργίες του αποτοξίνωση, Επίδημία και απολύμανση σε χώροι κοινό, ξενοδοχεία.

μέτρο ΤΟΥ ΑΣΦΑΛΕΙΑ ΕΙΔΙΚΟΣ Πομπηρία ΤΟΥ βουτιά



ΠΡΟΣΕΚΤΙΚΟΣ! ΧΡΗΣΗ ενδύματα, γάντια, γυαλιά του προστασία και προστατευτική μάσκα για την αποφυγή επαφής με ψεκαζόμενες ουσίες.

- Είναι απαγορευμένος χρήση υγρά ΚΑΥΤΟ για ψεκασμός
- Είναι απαγορευμένος ψεκασμός υγρά εύφλεκτο. Κίνδυνος του έκρηξη ή φωτιά.
- Δεν σπρέι σε Τμήμα ΑΛΛΟΣ άνθρωποι, κινούμενα σχέδια ή τροφή
- Μετά ένα περίοδος Μάιος μακρύς του χρήση συνεχίζω ή του αποθήκευση, γράσο Λιπάνετε το σύστημα κίνησης της αντλίας για να αποφύγετε τυχόν μπλοκαρίσματα.

σερβίρισμα

Η επισκευή πρέπει επιτεύχθηκε μόνο του με εξουσιοδοτημένο προσωπικό μέσω αντικατάσταση με αξεσουάρ και μέρη του αλλαγή ΓΝΗΣΙΟΣ για ΕΝΑ το αποφεύγω παραγωγή ατυχήματα λόγω ακατάλληλων επισκευών.

ΠΛΗΡΟΦΟΡΙΕΣ ΤΕΧΝΙΚΟΣ

Κώδικας:	681417
Ικανότητα δεξαμενή	12 TO
Μήκος λόγχη τηλεσκοπικός	52-95 εκ.
Μήκος μανίκα καουτσούκ	120 εκ.
πίεση του ΕΡΓΑΣΙΑ	ΜΕΓΙΣΤΟ 3 μπαρ
Τύπος μπαταρίας	Pb
Χαρακτηριστικά μπαταρία	12V 8Ah
Αλογο αξιωματικού - είσοδος	230V, 50 Hz, AC
Αλογο αξιωματικού - έξοδος	1-1.7 Ω, 12 B, ΔΙΑΦΗΜΙΣΗ
Βάρος καθαρά	~4,3 κιλά

ΜΕΡΟΣ ΣΥΣΤΑΤΙΚΑ

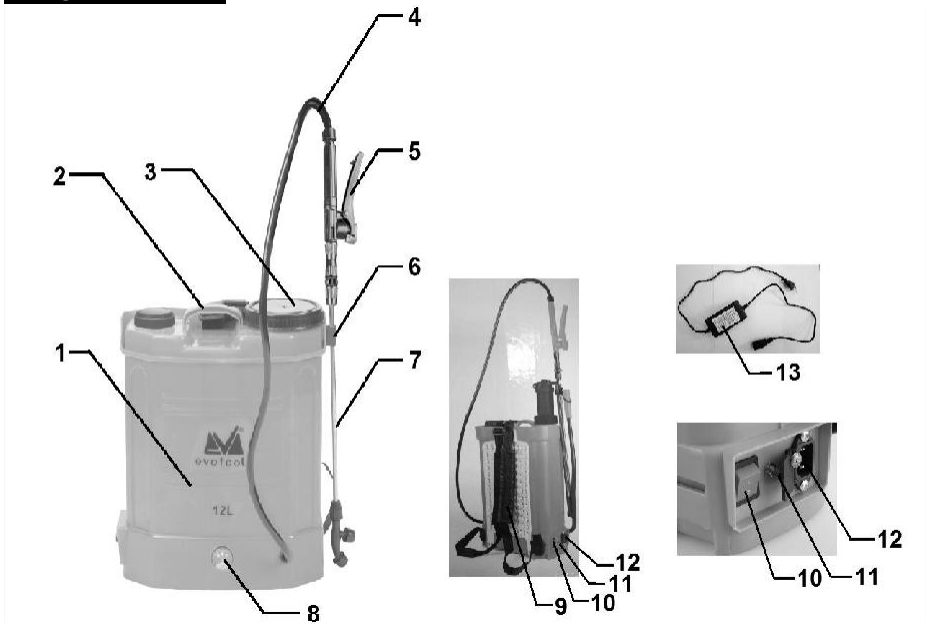

1. Δεξαμενή για υγρό
2. Λαβή
3. Κάλυμμα του δεξαμενή για υγρό
4. Μανίκα
5. Λαβή διακόπτη
6. Σφικτήρας ΔΙΟΡΘΩΣΗ λόγχη
7. Λόγχη τηλεσκοπικός
8. Δείκτης ηλεκτρονικός του φόρτωση ΕΝΑ ΜΠΑΤΑΡΙΑ
9. στήριγμα
10. Διακόπτης ενεργοποίησης/απενεργοποίησης
11. προσαρμογή του ροή
12. γρύλος φόρτωση μπαταρία
13. Αλογο αξιωματικού για μπαταρία

ΟΔΗΓΙΕΣ ΤΟΥ ΧΡΗΣΗ

λόγχη ΠΡΟΪΟΝ είναι επεκτάσιμο. Για ΕΝΑ ρυθμίστε το μήκος αυτό, ΧΥΜΑ τα παξιμάδια της λόγχης και τραβήξτε τα άκρα της λόγχης για να την επιμηκύνετε ή σφίξτε την για να την κοντύνετε. Αφού ρυθμίσετε το μήκος, σφίξτε τα παξιμάδια της λόγχης.

Φόρτωση μπαταρία:

- Μεταφόρτωση πλήρης ΜΠΑΤΑΡΙΑ προτού του χρήση
- σύνδεσμος γρύλος αλογο αξιωματικού (13) ΝΑ γρύλος του φόρτωση (12) και σύνδεσμος τον φορτιστή στην πρίζα (220-240V). η διάρκεια μιας πλήρους φόρτισης διαρκεί, κατά μέσο όρο, μεταξύ 8-10 ωρών
- μετά φόρτωση γέμισμα ΕΝΑ μπαταρία, αποσυνδέω ΑΛΟΓΟ ΑΞΙΩΜΑΤΙΚΟΥ

Λειτουργία:

- Αμολάω ΚΑΛΥΜΜΑ ΔΕΞΑΜΕΝΗ (3), ΕΙΣΑΓΩ ΥΓΡΟ του ψεκαστήρας σε μέσα στη δεξαμενή (1), ανακατέψτε απαλά και κλείστε καλά το καπάκι της δεξαμενής (3)

- για ΕΝΑ ΑΡΧΗ λειτουργία Πομπηία ηλεκτρικό μπορείτε τύπος Ή επί κουμπί (10) σε Θέση ON, γεγονός ο οποίος θα κάνει τι ότι αντλία σέλλα ΠΡΟΜΗΘΕΥΩ ένα ροή μέγιστο, ή μπορείτε να γυρίσετε το κουμπί το κουμπί ελέγχου ροής (11) για να ρυθμίσετε τη ροή. Ψεκάστε το υγρό ψεκασμού πιέζοντας τη λαβή (5). Μπορεί να ασφαλιστεί στην ανοιχτή θέση πιέζοντας το κουμπί ασφάλισης στο άκρο του.

- **ΠΡΟΣΟΧΗ!** Εάν θέλετε να ρυθμίσετε την παροχή μέσω του κουμπιού ρύθμισης του ροή (11), κουμπί (10) πρέπει σέλλα Ή σε θέση ΜΑΚΡΙΑ ΑΠΟ. Αν κουμπί (10) είναι στη θέση ON, η αντλία θα παρέχει τη μέγιστη παροχή ανεξάρτητα από τη ρύθμιση του κουμπιού (11)

- μετά ΤΕΛΟΣ λειτουργίες του ψεκασμός, αντλία ηλεκτρικός το ίσως κλείστε πατώντας το κουμπί (10) στη θέση OFF ή περιστρέφοντας το κουμπί ρύθμισης ροής (11) αριστερόστροφα μέχρι να ακούσετε ένα μικρό κλικ



ΠΡΟΣΟΧΗ! Ακολουθήστε τις οδηγίες προστασίας, χειρισμού, αποθήκευσης και προειδοποίησης που προβλέπονται για τοξικές ουσίες (εάν ψεκάζονται τέτοιες ουσίες).

ΚΑΘΑΡΙΣΜΑ, ΣΥΝΤΗΡΗΣΗ ΚΑΙ ΑΠΟΘΗΚΕΥΣΗ

- Μετά κάθε χρήση πλύση η δεξαμενή, ο σωλήνας, λόγχη και ΑΚΡΟΦΥΣΙΑ μεταχειρισμένους.
- ΔΕΝ ΧΡΗΣΗ διαλύτες (ότι του παράδειγμα: έλαιο και παράγωγα, αλκοόλ) επειδή αυτοί μπορεί να προκαλέσει ζημιά στα πλαστικά μέρη.
- διατήρηση το προϊόν σε ΚΑΤΑΣΤΑΣΗ καθαρίζω και ξηρός, ΚΑΙ ΟΙ ΔΥΟ επί μέσα, Πως και επί εκτός.
- πάντα προτού του αποθήκευση καθαρός θήκη με ένα κουρέλι λίγο υγρός σε σαπουνόνερο.
- Εάν δεν χρησιμοποιείτε το προϊόν για μεγάλο χρονικό διάστημα, βεβαιωθείτε ότι η μπαταρία είναι είναι φορτωμένος. Αποφεύγω εκφόρτωση γέμισμα ΕΝΑ μπαταρία.
- ΔΙΑΘΕΤΩ το προϊόν ΣΕ ΕΝΑ πλήκτρο διαστήματος απρόσιτος παιδιά ΣΕ ΕΝΑ θέση σταθερός και Φυλάσσετε σε δροσερό και ξηρό μέρος, αποφεύγοντας πολύ υψηλές ή χαμηλές θερμοκρασίες.
- Προστατεύω το προϊόν του η δράση διευθυντής ΕΝΑ ακτίνες ηλιακός και κράτα το ΣΕ ΕΝΑ σκοτεινό μέρος, αν είναι δυνατόν.
- Δεν ΕΚΤΟΣ το προϊόν ΣΥΣΚΕΥΑΣΙΑ σε Φόλι ή σε τσάντα του πλαστική ύλη για ΕΝΑ αποφύγετε τη συσσώρευση υγρασίας.



Αυτό το προϊόν είναι ηλεκτρικός και ηλεκτρονικός εξοπλισμός (ΗΗΕ). Σύμφωνα με την Οδηγία 2012/19/ΕΕ σχετικά με τα απόβλητα ηλεκτρικού και ηλεκτρονικού εξοπλισμού (ΑΗΗΕ), το προϊόν αυτό δεν πρέπει να απορρίπτεται με τα αδιαχώριστα αστικά απόβλητα. Η ακατάλληλη απόρριψη μπορεί να έχει αρνητικές επιπτώσεις στο περιβάλλον και την ανθρώπινη υγεία λόγω των δυνητικά επικίνδυνων ουσιών που περιέχει. Στο τέλος της διάρκειας ζωής του, το προϊόν πρέπει να παραδοθεί σε εξουσιοδοτημένο σημείο συλλογής για την ανακύκλωση ηλεκτρικού και ηλεκτρονικού εξοπλισμού, σύμφωνα με την ισχύουσα νομοθεσία και τις εθνικές απαιτήσεις διαχείρισης αποβλήτων.

ще благодаря ти за покупка това продукт EVOTOOLS, произведени по най-високите стандарти за безопасност и производителност. пазя РЪКОВОДСТВО от употреба за КОНСУЛТАЦИИ последващи.



Внимание! За безопасност твоят Прочетете с Внимателно това ръководство и общи инструкции за безопасност преди употреба на оборудването.

Неспазване ТЕЗИ ПРАВИЛА Съгласно може би имам това резултат причиняване на токов удар, пожар и/или телесни наранявания.

ПОЛЕ ЗА УПОТРЕБА

Помпа от плисък с батерията е а надеждно устройство и определено предназначено за:

- Пръскане тор ТЕЧНОСТ и А решения за борба с вредителите в зеленчукови градини, овощни градини, земеделски площи, домакинства.
- Операции от дератизация, Вредител и дезинфекция в пространства обществността, хотели.

мярка ОТ БЕЗОПАСНОСТ СПЕЦИФИЧЕН Помпей ОТ плисък



ВНИМАНИЕ! ИЗПОЛЗВАНЕ дрехи, ръкавици, очила от защита и защитна маска, за да се избегне контакт с пръскани вещества.

- То е забранено употреба течности ГОРЕЩО за пръскане
- То е забранено пръскане течности запалим. Опасност от експлозия или огън.
- Не спрей в Отдел ДРУГИ хора, анимиран или храна
- След а период може дълго от употреба продължи или от съхранение, грес Смажете задвижващата система на помпата, за да избегнете запушвания.

сервиране

Ремонтът трябва постигнато само от от упълномощен персонал чрез заместване с аксесоари и части от промяна ИСТИНСКИ за А то избягвам производство инциденти поради неправилно извършени ремонти.

ИНФОРМАЦИЯ ТЕХНИЧЕСКИ

Код:	681417
Капацитет резервоар	12 ИТ
Дължина копие телескопичен	52-95 см
Дължина маркуч гума	120 см
налягане от РАБОТА	МАКС 3 бара
Тип батерия	Олово
Характеристики батерия	12V 8Ah
Зарядно устройство - вход	230V, 50 Hz, променлив ток
Зарядно устройство - изход	1-1.7 O, 12 В, АД
Тегло мрежа	~4.3 кг

ЧАСТ КОМПОНЕНТИ

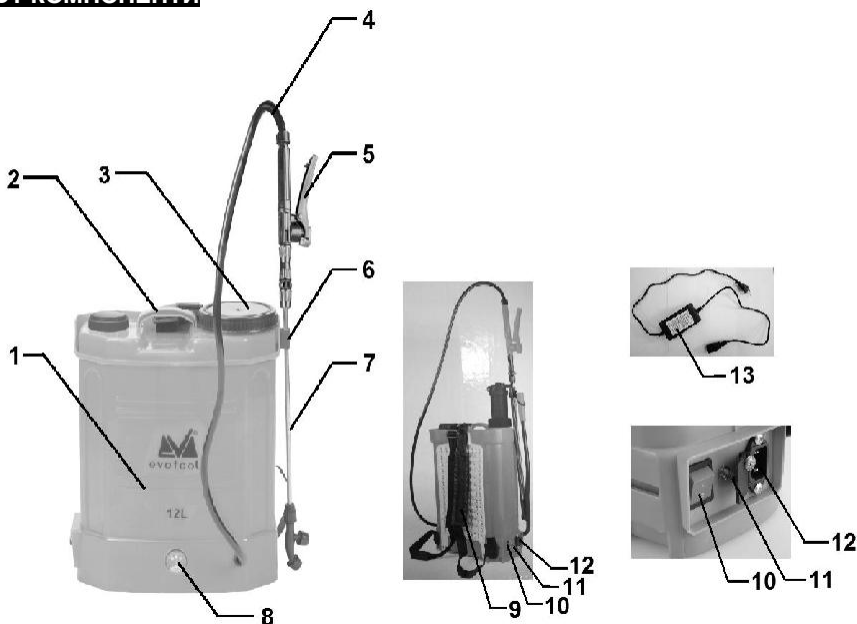

1. Резервоар за течност
2. Дръжка
3. Корица от резервоар за течност
4. Маркуч
5. Дръжка за превключване
6. Скоба ФИКСИРАНЕ копие
7. Ланс телескопичен
8. Индикатор електронен от зареждане А БАТЕРИЯ
9. скоба
10. Превключвател за включване/изключване
11. корекция от поток
12. крик зареждане батерия
13. Зарядно устройство за батерия

ИНСТРУКЦИИ ОТ ИЗПОЛЗВАНЕ

копие ПРОДУКТ е разтеглив. За А регулирайте дължината това, РАЗХЛАБЕН Затегнете гайките на тръбата и издърпайте краищата на тръбата, за да я удължите, или я затегнете, за да я скъсите. След като регулирате дължината, затегнете гайките на тръбата.

Зареждане батерия:

- Качване пълна БАТЕРИЯ преди от употреба
- конектор крик зарядно устройство (13) ДО крик зареждане (12) и конектор зарядното устройство към контакта (220-240V); продължителността на пълното зареждане е, средно между 8-10 часа
- след зареждане запълване А батерия, прекъсване на връзката ЗАРЯДНО УСТРОЙСТВО

Операция:

- Разхлабете КОРИЦА РЕЗЕРВОАР (3), ВХОД ТЕЧНОСТ от пулверизатор

в вътре в резервоара (1), разбъркайте внимателно и затворете плътно капака на резервоара (3)

- за А СТАРТ функциониране Помпей електрически, можеш преса ИЛИ на бутон (10) в Положение ВКЛ., факт който ще правя какво това помпа седло ОСИГУРЯВАНЕ а поток максимален, или можеш да завъртиш копчето Натиснете копчето за контрол на дебита (11), за да регулирате дебита. Напръскайте течността за пръскане, като натиснете дръжката (5). Тя може да се заключи в отворено положение, като натиснете заключващия бутон в края ѝ.

- **ВНИМАНИЕ! Ако искате дебитът да се настрои чрез копчето за регулиране от поток (11), бутон (10) трябва седло ИЛИ в позиция ИЗКЛ. Ако бутон (10) е в положение ВКЛ., помпата ще осигури максимален дебит, независимо от настройката на копчето (11).**

- след КРАЙ операции от спрей, помпа електрически то може би затворете, като натиснете бутона (10) в положение ИЗКЛ. или като завъртите копчето за регулиране на дебита (11) обратно на часовниковата стрелка, докато чуете леко щракване



ВНИМАНИЕ! Спазвайте предпазните мерки, мерките за работа, съхранение и предупрежденията, предписани за токсични вещества (ако такива се пръскат).

ПОЧИСТВАНЕ, ПОДДРЪЖКА И СЪХРАНЕНИЕ

- След всеки употреба измиване резервоарът, маркучът, копие и ДЮЗИ използван.
- НЕ ИЗПОЛЗВАНЕ разтворители (това от пример: масло и производни, алкохол) защото тези може да повреди пластмасовите части.
- пазя продуктът в СТАТУС очистиам и сух, И ДВЕТЕ на вътре, Как и на отвън.
- някога преди от съхранение чист корпус с а парцал малко мокър в сапунена вода.
- Ако не използвате продукта за дълъг период от време, уверете се, че батерията е зареден. Избягвайте разтоварване запълване А батерия.
- ИЗХВЪРЛЯНЕ продуктът В А интервал недостъпен деца В А позиция стабилен и Съхранявайте на хладно и сухо място, като избягвате твърде високи или ниски температури.
- Защитете продуктът от действието директор А лъчи СОЛАР и дръж го В А тъмно място, ако е възможно.
- Не ЗАПАЗИ продуктът ОПАКОВКА в Фоли или в чанта от пластмаса за А избягвайте натрупването на влага.



Този продукт е електрическо и електронно оборудване (ЕЕО). В съответствие с Директива 2012/19/ЕС относно отпадъци от електрическо и електронно оборудване (ОЕЕО), този продукт не трябва да се изхвърля с несортирани битови отпадъци. Неправилното изхвърляне може да има отрицателни последици за околната среда и човешкото здраве поради потенциално опасните вещества, които съдържа. В края на експлоатационния си живот продуктът трябва да бъде предаден в оторизиран пункт за събиране на електрическо и електронно оборудване, в съответствие с приложимото законодателство и националните изисквания за управление на отпадъците.

ще благодаря ти за покупка това продукт EVOTOOLS, произведени по най-високите стандарти за безопасност и производителност. пазя РЪКОВОДСТВО от употреба за КОНСУЛТАЦИИ последващи.



Внимание! За безопасност твоят Прочетете с Внимателно това ръководство и общи инструкции за безопасност преди употреба на оборудването.

Неспазване ТЕЗИ ПРАВИЛА Съгласно може би имам това резултат причиняване на токов удар, пожар и/или телесни наранявания.

ПОЛЕ ЗА УПОТРЕБА

Помпа от плисък с батерията е а надеждно устройство и определено предназначено за:

- Пръскане тор ТЕЧНОСТ и А решения за борба с вредителите в зеленчукови градини, овощни градини, земеделски площи, домакинства.
- Операции от дератизация, Вредител и дезинфекция в пространства обществността, хотели.

мярка ОТ БЕЗОПАСНОСТ СПЕЦИФИЧЕН Помпей ОТ плисък



ВНИМАНИЕ! ИЗПОЛЗВАНЕ дрехи, ръкавици, очила от защита и защитна маска, за да се избегне контакт с пръскани вещества.

- То е забранено употреба течности ГОРЕЩО за пръскане
- То е забранено пръскане течности запалим. Опасност от експлозия или огън.
- Не спрей в Отдел ДРУГИ хора, анимиран или храна
- След а период може дълго от употреба продължи или от съхранение, грес Смажете задвижващата система на помпата, за да избегнете запушвания.

сервиране

Ремонтът трябва постигнато само от от упълномощен персонал чрез заместване с аксесоари и части от промяна ИСТИНСКИ за А то избягвам производство инциденти поради неправилно извършени ремонти.

ИНФОРМАЦИЯ ТЕХНИЧЕСКИ

Код:	681417
Капацитет резервоар	12 ИТ
Дължина копие телескопичен	52-95 см
Дължина маркуч гума	120 см
налягане от РАБОТА	МАКС 3 бара
Тип батерия	Олово
Характеристики батерия	12V 8Ah
Зарядно устройство - вход	230V, 50 Hz, променлив ток
Зарядно устройство - изход	1-1.7 O, 12 В, АД
Тегло мрежа	~4.3 кг

ЧАСТ КОМПОНЕНТИ

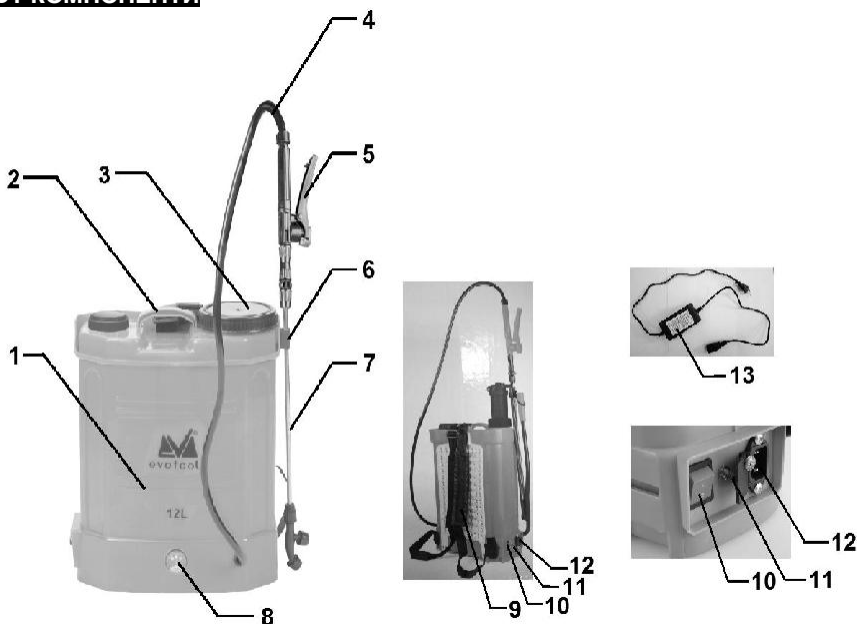

1. Резервоар за течност
2. Дръжка
3. Корица от резервоар за течност
4. Маркуч
5. Дръжка за превключване
6. Скоба ФИКСИРАНЕ копие
7. Ланс телескопичен
8. Индикатор електронен от зареждане А БАТЕРИЯ
9. скоба
10. Превключвател за включване/изключване
11. корекция от поток
12. крик зареждане батерия
13. Зарядно устройство за батерия

ИНСТРУКЦИИ ОТ ИЗПОЛЗВАНЕ

копие ПРОДУКТ е разтеглив. За А регулирайте дължината това, РАЗХЛАБЕН Затегнете гайките на тръбата и издърпайте краищата на тръбата, за да я удължите, или я затегнете, за да я скъсите. След като регулирате дължината, затегнете гайките на тръбата.

Зареждане батерия:

- Качване пълна БАТЕРИЯ преди от употреба
- конектор крик зарядно устройство (13) ДО крик зареждане (12) и конектор зарядното устройство към контакта (220-240V); продължителността на пълното зареждане е, средно между 8-10 часа
- след зареждане запълване А батерия, прекъсване на връзката ЗАРЯДНО УСТРОЙСТВО

Операция:

- Разхлабете КОРИЦА РЕЗЕРВОАР (3), ВХОД ТЕЧНОСТ от пулверизатор

в вътре в резервоара (1), разбъркайте внимателно и затворете плътно капака на резервоара (3)

- за А СТАРТ функциониране Помпей електрически, можеш преса ИЛИ на бутон (10) в Положение ВКЛ., факт който ще правя какво това помпа седло ОСИГУРЯВАНЕ а поток максимален, или можеш да завъртиш копчето Натиснете копчето за контрол на дебита (11), за да регулирате дебита. Напръскайте течността за пръскане, като натиснете дръжката (5). Тя може да се заключи в отворено положение, като натиснете заключващия бутон в края ѝ.

- **ВНИМАНИЕ! Ако искате дебитът да се настрои чрез копчето за регулиране от поток (11), бутон (10) трябва седло ИЛИ в позиция ИЗКЛ. Ако бутон (10) е в положение ВКЛ., помпата ще осигури максимален дебит, независимо от настройката на копчето (11).**

- след КРАЙ операции от спрей, помпа електрически то може би затворете, като натиснете бутона (10) в положение ИЗКЛ. или като завъртите копчето за регулиране на дебита (11) обратно на часовниковата стрелка, докато чуете леко щракване



ВНИМАНИЕ! Спазвайте предпазните мерки, мерките за работа, съхранение и предупрежденията, предписани за токсични вещества (ако такива се пръскат).

ПОЧИСТВАНЕ, ПОДДРЪЖКА И СЪХРАНЕНИЕ

- След всеки употреба измиване резервоарът, маркучът, копие и ДЮЗИ използван.
- НЕ ИЗПОЛЗВАНЕ разтворители (това от пример: масло и производни, алкохол) защото тези може да повреди пластмасовите части.
- пазя продуктът в СТАТУС очистиам и сух, И ДВЕТЕ на вътре, Как и на отвън.
- някога преди от съхранение чист корпус с а парцал малко мокър в сапунена вода.
- Ако не използвате продукта за дълъг период от време, уверете се, че батерията е зареден. Избягвайте разтоварване запълване А батерия.
- ИЗХВЪРЛЯНЕ продуктът В А интервал недостъпен деца В А позиция стабилен и Съхранявайте на хладно и сухо място, като избягвате твърде високи или ниски температури.
- Защитете продуктът от действието директор А лъчи СОЛАР и дръж го В А тъмно място, ако е възможно.
- Не ЗАПАЗИ продуктът ОПАКОВКА в Фоли или в чанта от пластмаса за А избягвайте натрупването на влага.



Този продукт е електрическо и електронно оборудване (ЕЕО). В съответствие с Директива 2012/19/ЕС относно отпадъци от електрическо и електронно оборудване (ОЕЕО), този продукт не трябва да се изхвърля с несортирани битови отпадъци. Неправилното изхвърляне може да има отрицателни последици за околната среда и човешкото здраве поради потенциално опасните вещества, които съдържа. В края на експлоатационния си живот продуктът трябва да бъде предаден в оторизиран пункт за събиране на електрическо и електронно оборудване, в съответствие с приложимото законодателство и националните изисквания за управление на отпадъците.

volonté merci pour achat ce produit EVOTOOLS, Fabriqué selon les normes de sécurité et de performance les plus élevées.
garder MANUEL de utiliser pour CONSULTATIONS ultérieur.



Avertissement! Pour sécurité ton Lire avec Prudent ce manuel et les consignes générales de sécurité avant d'utiliser l'équipement.
Non-respect des règles CES RÈGLES Conformément peut être avoir que résultat provoquant des chocs électriques, des incendies et/ou des blessures corporelles.

CHAMP DE L' UTILISATION

Pompe de éclabousser avec la batterie est un appareil robuste et destiné exclusivement à :

- Pulvérisation engrais LIQUIDE et UN solutions pour lutte antiparasitaire dans les potagers, les vergers, les zones agricoles, les foyers.
- Opérations de dératisation, Pest et désinfection dans espaces publique, hôtels.

mesure DE SÉCURITÉ SPÉCIFIQUE Pompéi DE éclabousser



PRUDENT! UTILISER vêtements, gants, lunettes de protection et Masque de protection pour éviter tout contact avec les substances pulvérisées.

- C'est interdit utiliser liquides CHAUD pour pulvérisation
- C'est interdit pulvérisation liquides Inflammable. Danger de explosion ou le feu.
- Pas pulvérisation dans Département AUTRE personnes, animé ou nourriture
- Après un période peut long de utiliser continuer ou de stockage, graisse
Graissez le système d'entraînement de la pompe pour éviter les blocages.

portion

La réparation doit réalisé seulement de par personnel autorisé par remplacer avec accessoires et parties de changement AUTHENTIQUE pour UN il éviter production accidents dus à des réparations inadéquates.

INFORMATION TECHNIQUE

Code:	681417
Capacité réservoir	12 IL
Longueur lance télescopique	52-95 cm
Longueur tuyau caoutchouc	120 cm
pression de TRAVAIL	MAX 3 barres
Type de batterie	Pb
Caractéristiques batterie	12V 8Ah
Chargeur - entrée	230V, 50 Hz, CA
Chargeur - sortie	1-1,7 Oh, 12 V, ANNONCE
Poids filet	~4,3 kg

PARTIE COMPOSANTS

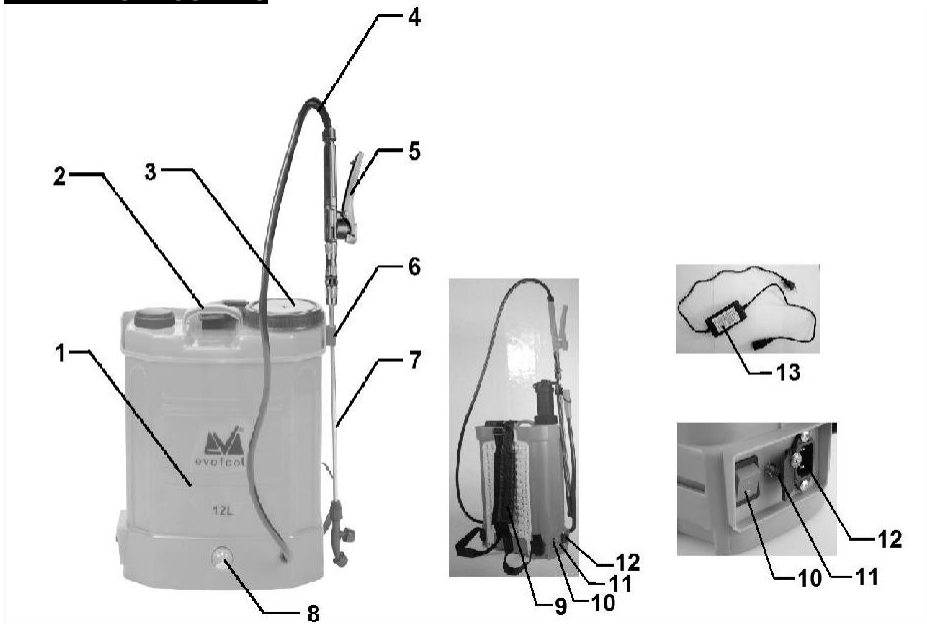

1. Réservoir pour liquide
2. Poignée
3. Couverture de réservoir pour liquide
4. Tuyau
5. Poignée de l'interrupteur
6. Serrer FIXATION lance
7. Lance télescopique
8. Indicateur électronique de chargement UN BATTERIE
9. entretoise
10. Interrupteur marche/arrêt
11. ajustement de couler
12. jack chargement batterie
13. Chargeur pour batterie

INSTRUCTIONS DE UTILISER

lance PRODUIT est extensible. Pour UN ajuster la longueur ce, LÂCHE Desserrez les écrous de la lance et tirez sur ses extrémités pour l'allonger, ou resserrez-les pour la raccourcir. Une fois la longueur ajustée, resserrez les écrous.

Chargement batterie:

- Télécharger complet BATTERIE avant de utiliser
- connecteur jack chargeur (13) À jack de chargement (12) et connecteur le chargeur à la prise (220-240 V) ; la durée d'une charge complète est de, en moyenne, entre 8 et 10 heures
- après chargement remplir UN batterie, déconnexion CHARGEUR

Opération:

- Desserrer COUVERTURE RÉSERVOIR (3), ENTRER FLUIDE de atomiseur dans à l'intérieur du réservoir (1), mélanger doucement et fermer hermétiquement le couvercle du réservoir (3)

- pour UN COMMENCER fonctionnement Pompéi électrique vous pouvez presse OU sur bouton (10) dans position ON, fait lequel volonté faire quoi que pompe selle FOURNIR un couler maximal, ou vous pouvez tourner le bouton Ajustez le débit à l'aide du bouton de réglage (11). Pulvériser le liquide en appuyant sur la poignée (5). Verrouillez-la en position ouverte en appuyant sur le bouton de verrouillage situé à son extrémité.

- ATTENTION ! Si vous souhaitez régler le débit à l'aide du bouton de réglage de couler (11), bouton (10) doit selle OU dans position DÉACTIVÉ. Si bouton (10) est en position ON, la pompe fournira le débit maximal quel que soit le réglage du bouton (11)

- après FIN opérations de vaporisateur, pompe électrique il peut être Fermez l'appareil en appuyant sur le bouton (10) en position OFF ou en tournant le bouton de réglage du débit (11) dans le sens antihoraire jusqu'à entendre un petit clic.



ATTENTION ! Respectez les consignes de protection, de manipulation, de stockage et les avertissements prescrits pour les substances toxiques (en cas de pulvérisation de telles substances).

NETTOYAGE, ENTRETIEN ET STOCKAGE

- Après chaque utiliser laver le réservoir, le tuyau, lance et BUSES utilisé.
- PAS UTILISER solvants (que de exemple: huile et dérivés, alcool) parce que ces risque d'endommager les pièces en plastique.
- garder le produit dans STATUT purifier et sec, LES DEUX sur à l'intérieur, Comment et sur dehors.
- jamais avant de stockage faire le ménage enveloppe avec un chiffon petit mouillé dans de l'eau savonneuse.
- Si vous n'utilisez pas le produit pendant une période prolongée, assurez-vous que la batterie est chargée. Éviter déchargement remplir UN batterie.
- DISPOSER le produit DANS UN barre d'espace inaccessible enfants DANS UN position écurie et À conserver dans un endroit frais et sec, à l'abri des températures trop élevées ou trop basses.
- Protéger le produit de l'action directeur UN rayons solaire et garde-le DANS UN Un endroit sombre, si possible.
- Pas SAUVEGARDER le produit EMBALLAGE dans Feuille ou dans sac de plastique pour UN éviter l'accumulation d'humidité.



Ce produit est un équipement électrique et électronique (EEE). Conformément à la directive 2012/19/UE relative aux déchets d'équipements électriques et électroniques (DEEE), ce produit ne doit pas être jeté avec les ordures ménagères non triées. Une élimination inappropriée peut avoir des conséquences néfastes sur l'environnement et la santé humaine en raison des substances potentiellement dangereuses qu'il contient. En fin de vie, ce produit doit être remis à un point de collecte agréé pour le recyclage des équipements électriques et électroniques, conformément à la législation en vigueur et aux exigences nationales en matière de gestion des déchets.

vai obrigado para comprar esse produto EVOTOOLS, Fabricado segundo os mais elevados padrões de segurança e desempenho. manter MANUAL de usar para CONSULTAS subsequente.



Aviso! Para segurança seu Ler com Cuidadoso esse manual e instruções gerais de segurança antes de usar o equipamento. O não cumprimento ESSES REGRAS De acordo com talvez ter que resultado causando choque elétrico, incêndio e/ou ferimentos pessoais.

CAMPO DE USO

Bombear de respingo com bateria é um dispositivo robusto e Definitivamente destinado a:

- Pulverização fertilizante LÍQUIDO e UM soluções para controle de pragas Em hortas, pomares, áreas agrícolas e residências.
- Operações de desratização, Praga e desinfecção em espaços público, hotéis.

medir DE SEGURANÇA ESPECÍFICO Pompeia DE respingo



CUIDADOSO! USAR roupas, luvas, copos de proteção e Máscara de proteção para evitar o contato com substâncias pulverizadas.

- Isso é proibido usar líquidos QUENTE para pulverização
- Isso é proibido pulverização líquidos Inflamável. Perigo. de explosão ou fogo.
- Não spray em Departamento OUTRO pessoas, animado ou comida
- Depois um período poderia longo de usar continuar ou de armazenar, graxa Lubrifique o sistema de acionamento da bomba para evitar obstruções.

servindo

O reparo deve alcançou apenas de por pessoal autorizado por meio substituindo com acessórios e peças de mudar GENUÍNO para UM isto evitar produção acidentes devido a reparos inadequados.

INFORMAÇÃO TÉCNICO

Código:	681417
Capacidade tanque	12 ISTO
Comprimento lança telescópico	52-95 cm
Comprimento mangueira borracha	120 cm
pressão de TRABALHAR	MÁXIMO 3 barras
Tipo de Bateria	Chumbo
Características bateria	12V 8Ah
Carregador - Entrada	230V, 50 Hz, CA
Carregador - saída	1-1,7 Oh, 12 V, ANÚNCIO
Peso líquido	~4,3 kg

PAPEL COMPONENTES

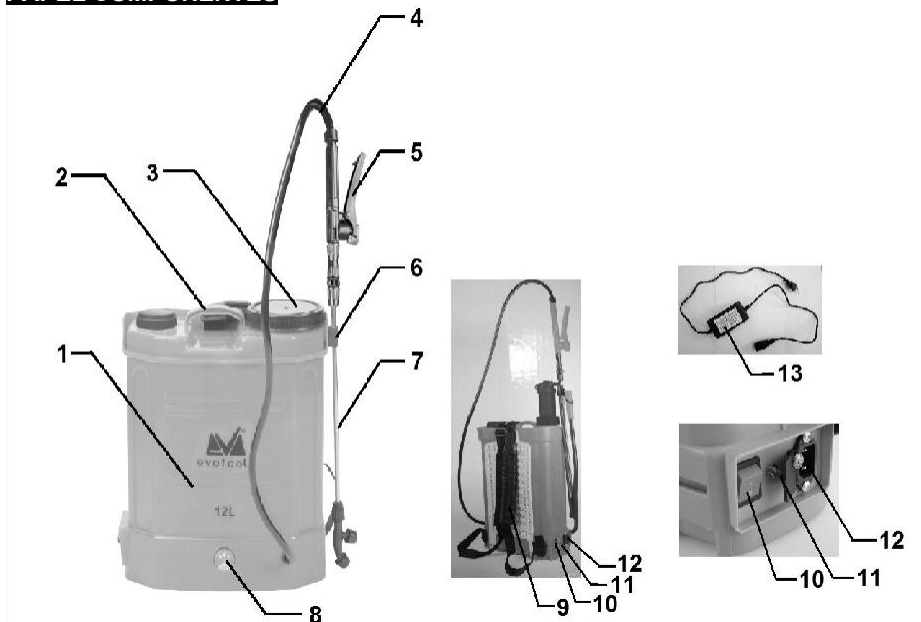

1. Tanque para líquido
2. Lida
3. Cobrir de tanque para líquido
4. Mangueira
5. Alavanca de troca
6. Braçadeira CONSERTANDO lança
7. Lança telescópico
8. Indicador eletrônico de carregando UM BATERIA
9. aparelho
10. Interruptor liga/desliga
11. ajuste de fluxo
12. Jack carregando bateria
13. Carregador para bateria

INSTRUÇÕES DE USAR

lança PRODUTO é extensível. Para UM ajustar o comprimento esse, SOLTO Solte as porcas da lança e puxe as extremidades da lança para alongá-la ou aperte-as para encurtá-la. Após ajustar o comprimento, aperte as porcas da lança.

Carregando bateria:

- Carregar completo BATERIA antes de usar
- conector Jack carregador (13) PARA Jack de carregando (12) e conector o carregador na tomada (220-240V); a duração de uma carga completa é de, Em média, entre 8 e 10 horas.
- depois carregando preencher UM bateria, desconectar CARREGADOR

Operação:

- Afrouxar COBRIR TANQUE (3), DIGITAR FLUIDO de atomizador em dentro do tanque (1), misture suavemente e feche bem a tampa do tanque (3)

- para UM COMEÇAR funcionamento Pompeia elétrico você pode imprensa OU sobre botão (10) em Posição LIGADO, fato qual vai fazer o quê que bombear sela FORNECER um fluxo máximo, ou Você pode girar o botão. Botão de controle de fluxo (11) para ajustar o fluxo. Pulverize o líquido pressionando a alça (5). Ela pode ser travada na posição aberta pressionando o botão de travamento na extremidade.

- ATENÇÃO! Se você deseja definir a vazão através do botão de ajuste, de fluxo (11), botão (10) deve sela OU em posição DESLIGADO. Se botão (10) está na posição LIGADO, a bomba fornecerá a vazão máxima independentemente da configuração do botão (11)

- depois FIM operações de pulverizar, bombear elétrico isto talvez Feche pressionando o botão (10) para a posição DESLIGADO ou girando o botão de ajuste de fluxo (11) no sentido anti-horário até ouvir um pequeno clique.



ATENÇÃO! Siga as instruções de proteção, manuseio, armazenamento e advertências prescritas para substâncias tóxicas (caso essas substâncias sejam pulverizadas).

LIMPEZA, MANUTENÇÃO E ARMAZENAR

- Depois cada usar lavar o tanque, a mangueira, lança e BOCAIS usado.
- NÃO USAR solventes (que de exemplo: óleo e derivados, álcool) porque esses Pode danificar as peças de plástico.
- manter o produto em STATUS limpar e seco, AMBOS sobre dentro, Como e sobre fora.
- sempre antes de armazenar limpar revestimento com um pano pequeno molhado em água com sabão.
- Se você não for usar o produto por um longo período, certifique-se de que a bateria esteja... é carregado. Evitar descarregando preencher UM bateria.
- DESCARTE o produto EM UM barra de espaço inacessível crianças EM UM posição estável e Conservar em local fresco e seco, evitando temperaturas muito altas ou muito baixas.
- Proteger o produto de a ação diretor UM raios solar e guarde-o EM UM Lugar escuro, se possível.
- Não SALVAR o produto EMBALAGEM em Folha ou em bolsa de plástico para UM Evite o acúmulo de umidade.



Este produto é um equipamento elétrico e eletrônico (EEE). De acordo com a Diretiva 2012/19/UE relativa aos resíduos de equipamentos elétricos e eletrônicos (REEE), este produto não deve ser eliminado juntamente com o lixo doméstico indiferenciado. A eliminação inadequada pode ter efeitos negativos no ambiente e na saúde humana devido às substâncias potencialmente perigosas que contém. No final da sua vida útil, o produto deve ser entregue num ponto de recolha autorizado para a reciclagem de equipamentos elétricos e eletrônicos, em conformidade com a legislação aplicável e as normas nacionais de gestão de resíduos.